

PHONIC

AM844D

COMPACT MIXERS

MEZCLADORAS COMPACTAS

小型调音台

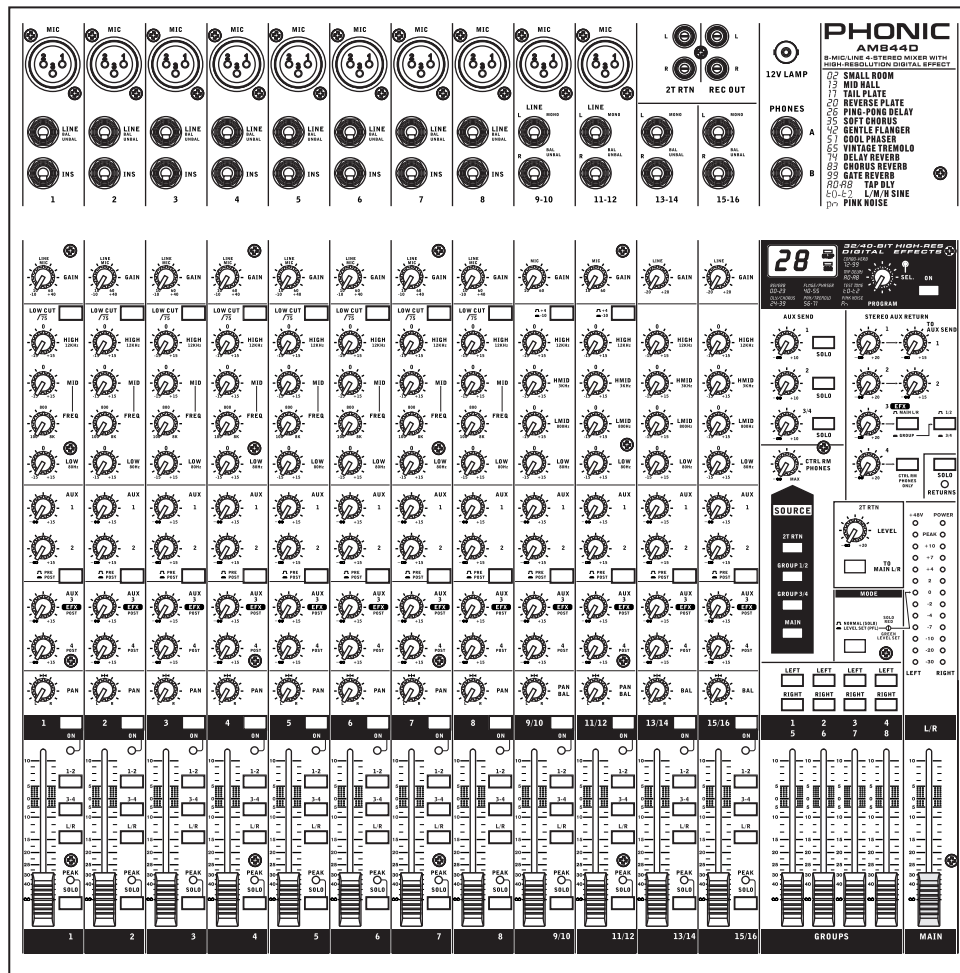

AM844D

English / Español / 简体中文

User's Manual
Manual del Usuario
使用手册

AM844D

COMPACT MIXERS MEZCLADORAS COMPACTAS 小型调音台

CONTENTS	CONTENIDO	目录
INTRODUCTION.....4	INTRODUCCIÓN.....13	简介.....22
FEATURES.....4	CARACTERÍSTICAS.....13	特色.....22
GETTING STARTED.....4	COMENZANDO.....13	准备工作.....22
CHANNEL SETUP.....4	CONFIGURACIÓN DEL CANAL.....13	声道设置.....22
MAKING CONNECTIONS.....5	HACIENDO CONEXIONES.....14	连接工作.....23
CONTROLS AND SETTINGS.....6	CONTROLES Y CONFIGURACIONES.....15	控制和设置.....24
DIGITAL EFFECT ENGINE.....8	MOTOR DE EFECTO DIGITAL.....17	数位效果处理控制.....25
MASTER SECTION.....8	SECCIÓN MASTER.....17	控制面板.....25
SPECIFICATIONS.....10	ESPECIFICACIONES.....19	规格.....27
DIGITAL EFFECT TABLE.....29	TABLA DE EFECTO DIGITAL.....29	数位效果表.....29
APPLICATION.....30	APLICACIÓN.....30	应用.....30
DIMENSION.....32	DIMENSION.....32	尺寸.....32
BLOCK DIAGRAM.....33	DIAGRAMA DE BLOQUE.....33	线路图.....33

IMPORTANT SAFETY INSTRUCTIONS

The apparatus shall not be exposed to dripping or splashing and that no objects filled with liquids, such as vases, shall be placed on the apparatus. The MAINS plug is used as the disconnect device, the disconnect device shall remain readily operable.

Warning: the user shall not place this apparatus in the confined area during the operation so that the mains switch can be easily accessible.

1. Read these instructions before operating this apparatus.
2. Keep these instructions for future reference.
3. Heed all warnings to ensure safe operation.
4. Follow all instructions provided in this document.
5. Do not use this apparatus near water or in locations where condensation may occur.
6. Clean only with dry cloth. Do not use aerosol or liquid cleaners. Unplug this apparatus before cleaning.
7. Do not block any of the ventilation openings. Install in accordance with the manufacturer's instructions.
8. Do not install near any heat sources such as radiators, heat registers, stoves, or other apparatus (including amplifiers) that produce heat.
9. Do not defeat the safety purpose of the polarized or grounding-type plug. A polarized plug has two blades with one wider than the other. A grounding type plug has two blades and a third grounding prong. The wide blade or the third prong is provided for your safety. If the provided plug does not fit into your outlet, consult an electrician for replacement of the obsolete outlet.
10. Protect the power cord from being walked on or pinched particularly at plug, convenience receptacles, and the point where they exit from the apparatus.
11. Only use attachments/accessories specified by the manufacturer.
12. Use only with a cart, stand, tripod, bracket, or table specified by the manufacturer, or sold with the apparatus. When a cart is used, use caution when moving the cart/apparatus combination to avoid injury from tip-over.
13. Unplug this apparatus during lightning storms or when unused for long periods of time.
14. Refer all servicing to qualified service personnel. Servicing is required when the apparatus has been damaged in any way, such as power-supply cord or plug is damaged, liquid has been spilled or objects have fallen into the apparatus, the apparatus has been exposed to rain or moisture, does not operate normally, or has been dropped.

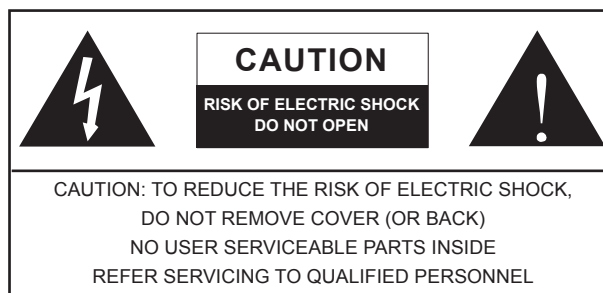

The lightning flash with arrowhead symbol, within an equilateral triangle, is intended to alert the user to the presence of uninsulated "dangerous voltage" within the product's enclosure that may be of sufficient magnitude to constitute a risk of electric shock to persons.



The exclamation point within an equilateral triangle is intended to alert the user to the presence of important operating and maintenance (servicing) instructions in the literature accompanying the appliance.

WARNING: To reduce the risk of fire or electric shock, do not expose this apparatus to rain or moisture.

CAUTION: Use of controls or adjustments or performance of procedures other than those specified may result in hazardous radiation exposure.



INTRODUCTION

Thank you for choosing one of Phonic's many quality compact mixers. The brand new AM844D Mixers – designed by the ingenious engineers that have created a variety of mixers fantastic in style and performance in the past – display similar proficiency that previous Phonic products have shown; with more than a few refinements, of course. Featuring full gain ranges, amazingly low distortion levels, and incredibly wide dynamic ranges, these amazing mixers are bound to make a big splash in the World of mixing.

We know how eager you are to get started – wanting to get the mixer out and hook it all up is probably your number one priority right now – but before you do, we strongly urge you to take a look through this manual. Inside, you will find important facts and figures on the set up, use and applications of your brand new mixer. If you do happen to be one of the many people who flatly refuse to read user manuals, then we just urge you to at least glance at the Instant Setup section. After glancing at or reading through the manual (we applaud you if you do read the entire manual), please store it in a place that is easy for you to find, because chances are there's something you missed the first time around.

FEATURES

- Audiophile-Quality & ultra low noise
- 8 Mic/Line channels with inserts and phantom power
- 4 stereo channels with 4-band EQ
- 4 true subgroups with main L and R routing switches and double-bused outs
- 10 mic preamps with +48V phantom power
- Direct outputs for multi-track recording
- 3-band EQ with swept mid-range plus low cut on each mono channel
- 18dB/oct, 75Hz low cut filter on each mic channels
- 4 aux sends, aux 1 & 2 with Pre/Post switch
- 4 stereo aux returns, 2 with effect to monitor
- +4/-10 level matching on Ch9/10, Ch11/12 stereo line in for expanded applications.
- 32/40-bit digital stereo 100-effect processor with tap control plus test tone generator and foot switch on/off control
- Control Room and Phones outputs with multi-input sources select function
- Built-in switching power supply with universal connector, 100-240VAC, 50/60Hz
- Rack-mounting kit included

GETTING STARTED

1. Ensure all power is turned off on the AM844D Mixer. To totally ensure this, the AC cable should not be connected to the unit.
2. All faders and level controls should be set at the lowest level and all channels switched off to ensure no sound is inadvertently sent through the outputs when the device is switched on. All levels should be altered to acceptable degrees after the device is turned on.
3. Plug all necessary instruments and equipment into the device's various inputs as required. This may include line signal devices, as well as microphones and/or guitars, keyboards, etc.
4. Plug any necessary equipment into the device's various outputs. This could include Amplifiers, active speakers or monitors, signal processors, and/or recording devices.
5. Plug the supplied AC cable into the AC inlet on the back of the device ensuring the local voltage level is identical to that required on your device.
6. Plug the supplied AC cable into a power outlet of a suitable voltage.
7. Turn the power switch on.

CHANNEL SETUP

1. To ensure the correct audio levels of each input channel is selected, every channel should first be switched off and all faders set to 0.
2. Choose the channel that you wish to set the level of, and ensure that channel has a signal sent to it similar to the signal that will be sent when in common use. For example, if the channel is using a microphone, then you should speak or sing at the same level the performer normally would during a performance. If a guitar is plugged into that channel, then the guitar should also be used as it normally would be.
3. Press the Solo button of the channel, and engage the "level set" button next to the level meter, allowing you to see the PFL audio signal level in the level meter.
4. Set the gain of the selected channel to a level that ensures the audio level is around 0 dB, as indicated by the level meter.
5. This channel is now ready to be used; you can stop making the audio signal.
6. To activate the channel, release the Solo button and engage the channel's on button and press the 1/2, 3/4 or L/R routing buttons, allowing the signal to be sent to the corresponding destinations.
7. You should now select the next channel to set and go back to follow steps 1 through 6.

MAKING CONNECTIONS

Channel Inputs

1. XLR Jacks

These jacks accept XLR inputs for balanced signals. They can be used in conjunction with microphones such as professional condenser, dynamic or ribbon microphones - with standard XLR male connectors. With low noise preamplifiers, these inputs serve for crystal clear sound replication.

NB. When using an unbalanced microphone, please ensure phantom power is switched off. However, when using condenser microphones the phantom power should be activated.

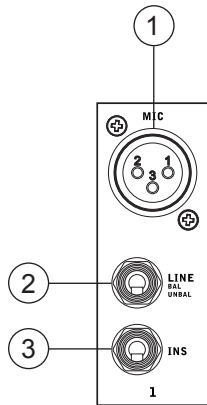

2. Line In Jacks

These inputs accept 1/4" TRS and 1/4" TS line inputs for the addition of various music instruments – such as keyboards, drum machines, electric guitars, as well as a variety of other electric instruments.

3. INS (External Device Insert Jack)

The primary use for these TRS phone jacks is for the addition of external devices, such as dynamic processors or equalizers, to the corresponding mono input channel. This will require a Y cord that can send and receive signals of the mixer to and from an external processor.

4. Stereo Channel Inputs

The AM 844D features 4 stereo input channels (channels 9 through to 16), the inputs of which differ slightly to the mono channels. The 3-pin XLR inputs on the first two stereo inputs are for the addition of microphones with typical XLR male inputs, where the Line 1/4" TRS jacks are for the addition of various stereo line level input devices, such as keyboards. If you wish to use a monaural device on a stereo return input, simply plug the device's 1/4" phone jack into the left (mono) stereo input and leave the right input bare. The signal will be duplicated to the right due to the miracle of jack normalizing.

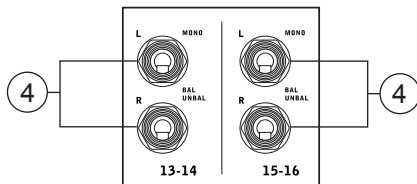

MASTER SECTION

5. 2T Return

These inputs accommodate RCA connectors from such devices as tape and CD players, PCs and other sources. The level of this input can just adjusted using the 2T Return control on the face of the Mixer.

6. Record Outputs

As with the 2T Inputs, these outputs will accommodate RCA connectors, able to be fed to a variety of recording devices.

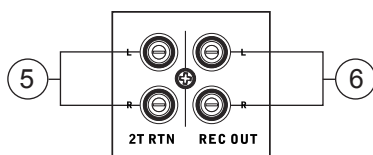

7. Phones Outputs

These output ports are suited for use with headphones or headphone amplifier, allowing monitoring of the mix. The audio level of this output is controlled using the Control Room / Phones control on the front panel's master section.

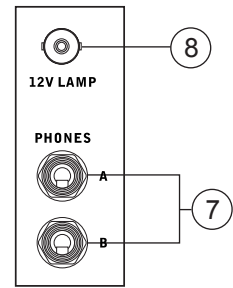

8. 12V Lamp

This BNC socket allows you to attach a 12 Volt gooseneck lamp, allowing better visibility in areas with poor light.

REAR PANEL

9. Direct Outs

These connections are for the direct output of the signals received by mono channels 1 through to 8, post-fader, post-EQ, post-HPF, post-mute. They are most commonly used to connect Multi-track recorders and they can be also used to connect your multichannel audio to your DAW, AM 844D can also be used as an 8-track studio mixer.

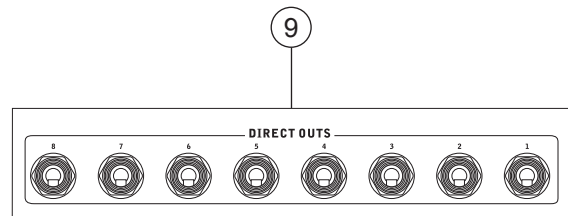

10. Auxiliary (AUX) Sends

These 1/4" phone jacks are the final output of line-level signal fed from the corresponding auxiliary send mixing buses, and are best suited for use with stage monitors. Feeding the output from the Auxiliary outs to an amplifier - and possibly an equalizer - and then to a floor monitor speaker allows artists to monitor their own instruments or vocals whilst performing. There are four AUX Sends at the AM 844D.

11 Main Outputs

These outputs will output the final stereo line level signal sent from the main mixing bus. The primary purpose of the two XLR jacks is to send the main output to external devices, which may include power amplifiers (and in-turn, a pair of speakers), other mixers, as well as a wide range of other possible signal processors (equalizers, crossovers, etcetera). The two 1/4" phone jacks are able to send the Main output to external devices that may run in parallel with the mixer. This may include additional power amplifiers, mixers, PA systems, as well as a wide range of other possible signal processors.

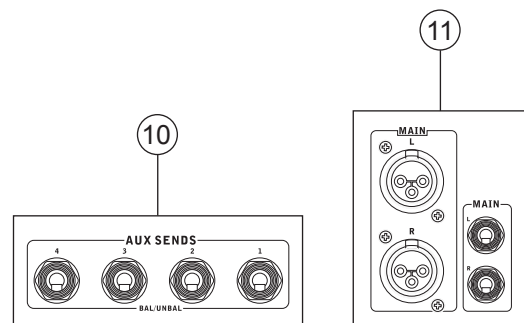

12. Main Insert

Located on the rear of the AM 844D, the primary use for these TRS phone jacks is for the addition of external devices, such as dynamic processors or equalizers, to the main L and main R signals. This will require a Y cord that can send (pre-fader) and receive signals to and from an external processor.

13. CTRL RM Control Room Outputs

These two 1/4" Phone Jack outputs feed the signal altered by the Control Room level control on the face of the mixer. This output has extensive use, as it can be used to feed the signal from the mixer to an active monitor, for the monitoring of the audio signal from within a booth, among many other possible uses.

14. Foot Switch Jack

The foot switch port is for the inclusion of a foot switch, used for remote activation and deactivation of the built-in Digital Effect processor.

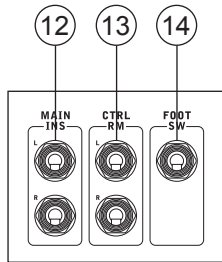

15. Group Outs

These 1/4" phone jacks output the final feed from the Group 1/5, 2/6, 3/7 and 4/8 Faders on the main panel of the mixer. These outputs can be sent to the Left or Right Main channels using the corresponding selector, they can also be used to feed multi-track records, as well as an amplifier and speakers to be used along with the Main Speakers. Since the signal of Group 1 is mimicked to the Group 5 output, Group 2 to Group 6 – and so forth – these outputs can easily be used to feed an 8 track recorder by simply connecting the Group outputs to the corresponding Multi-track input channels. Similar to if a Y-cord was built into your AM 844D!

16. AUX Returns

The 1/4" TRS AUX Return inputs are for the return of audio to the AM 844D mixers, processed by an external signal processor. If really needed, they can also be used as additional inputs. The feed from these inputs can be adjusted using the AUX Return controls on the face of the mixer. When connecting a monaural device to the AUX Return 1, 2 and 4 inputs, simply plug a 1/4" phone jack into the left (mono) input, and the signal will appear in the right as well. You can use balanced and unbalanced signals.

NB. When any device is plugged into the mixer's corresponding EFX Return inputs (AUX Return 3), the mixer's internal digital effect engine is then disabled.

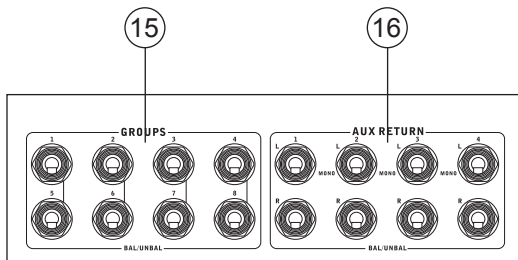

17. Power Connector and Fuse Holder

Used for the addition of a power cable and supply, allowing power to be supplied to the mixer. Please use the power cable that is included with this mixer only. The Fuse holder, located above the AC Power connector, is, of course, for the AM 844D's fuse. If the fuse happens to blow, open the holder cover, and replace the fuse with a suitable replacement (as indicated on the fuse holder's cover).

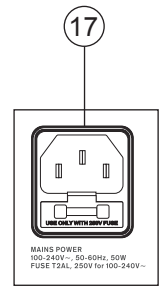

CONTROLS AND SETTINGS

Rear Panel

18. Power Switch

You can use it to turn the mixer on and off. Ensure you turn all level controls down before activating.

19. Phantom Power Switch

When this switch is in the on position, it activates +48V of phantom power for all microphone inputs, allowing condenser microphones (well, the ones that don't use batteries) to be used on these channels. Activating Phantom Power will be accompanied by an illuminated LED above the left channel Level Meter. Before turning Phantom Power on, turn all level controls to a minimum to avoid the possibility of a ghastly popping sound from the speakers.

NB. Phantom Power should be used in conjunction with balanced microphones. When Phantom Power is engaged, single ended (unbalanced) microphones and instruments should not be used on the Mic inputs. Phantom Power will not cause damage to most dynamic microphones, however if unsure, the microphone's user manual should be consulted.

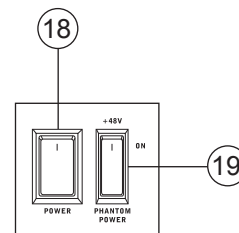

Channel Controls

20. Line/Mic Gain Control

This controls the sensitivity of the input signal of the Line/Microphone input of mono channels, the gain should be adjusted to a level that allows the maximum use of the audio, while still maintaining the quality of the feed. This can be accomplished by adjusting it to a level that will allow the peak indicator occasionally illuminate. On channels 9-10 and 11-12, the gain control affects the microphone input only, and on channels 13-14 and 15-16, this only affects line inputs (as there are no microphone inputs on these channels).

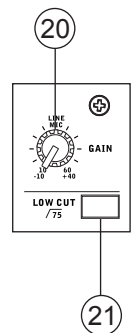

21. Low Cut Filter (75 Hz)

Located on channels 1 through to 8, will activate a high-pass filter that reduces all frequencies below 75 Hz at 18 dB per Octave, helping to remove any unwanted ground noise or stage rumble. Stereo channels does not feature this low cut filter.

22. +4/-10dB Buttons

Located on stereo channels 9-10 and 11-12, these buttons select the input signal level, allowing the mixer to better adapt to different operating levels. If the input source is -10 dBu (consumer audio standard), it is best to engage the switch, allowing the signal to be heard. If the input source is +4 dBV (professional audio standard) the corresponding input channel's button should be disengaged to ensure the integrity of the Mixer's circuitry. If you are unsure of the source's operating level, we suggest leaving the switch disengaged until you test the source's signal. You can then engage if necessary (if the level of input is obviously too low).

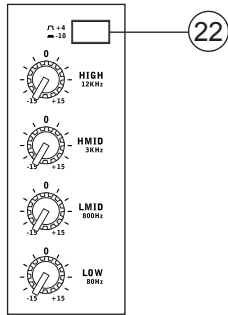

23. High Frequency Control

Use it to give a shelving boost or cut of ±15 dB to high frequency (12 kHz) sounds. This will adjust the amount of treble included in the audio of the channel, adding strength and crispness to sounds such as guitars, cymbals, and synthesizers.

24. Middle Frequency Control

You can provide a peaking style of boost and cut to the level of middle frequency sounds at a range of ±15 dB with this control. The AM 844D mixer also provides a sweep control, allowing you to select a center frequency between 100 Hz and 8 kHz. Changing middle frequencies of an audio feed can be rather difficult when used in a professional audio mix, as it is usually more desirable to cut middle frequency sounds rather than boost them, soothing overly harsh vocal and instrument sounds in the audio. The stereo channels of the AM 844D mixer feature a High-Mid and Low-Mid control instead of the typical controls described above. They provide a peaking style of boost and cut to middle frequencies, where the frequencies are set at 3 kHz and 800 Hz for the High- and Low-Mids respectively.

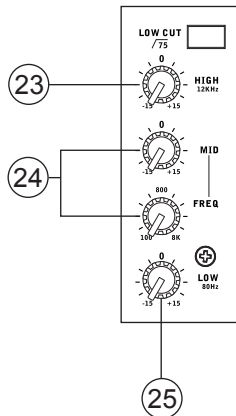

25. Low Frequency Control

This control is used to give a shelving boost or cut of ±15 dB to low frequency (80 Hz) sounds. This will adjust the amount of bass included in the audio of the channel, and bring more warmth and punch to drums and bass guitars.

26. AUX Controls

These four AUX controls alters the signal level that is being sent to the auxiliary 1 to 4 mixing buses, the signal of which is suitable for connecting stage monitors, allowing artists to listen to the music that is being played. AUX 1 and 2 feature a Pre/Post button, which alternates the feed to the AUX mixing bus between a post and pre-fader feed. AUX 3, on the other hand, acts as an EFX send, the signal of which can be used in conjunction with external signal processors (which can be returned to the mixer via the AUX return input), or simply as an Auxiliary output. Both the AUX 3 (EFX) and AUX 4 controls are post fader and are sent directly to the corresponding outputs.

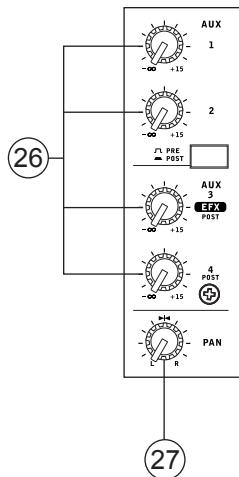

27. Pan / Balance Controls

This alternates the degree or level of audio that the left and right side of the main mix should receive. On mono channels, the PAN control will adjust the level that the left and right should receive (pan), where as on a stereo channel, adjusting the BAL control will attenuate the left or right audio signals accordingly (balance).

28. On Button and Indicator

This turns the channel on, allowing the user to use the feed from the channel's inputs to supply the MAIN L/R, GROUP 1/2, GROUP 3/4, AUX and EFX buses (as specified by the user, of course). The corresponding indicator will be illuminated when turned on.

29. 1-2, 3-4 and L-R Buttons

These handy buttons allow you to decide the audio path of the corresponding channel. Pushing the "1/2" or "3/4" buttons allows the signal to be sent to the Group 1/2 or 3/4 mixes respectively, where the "L-R" allows it to be sent to the Main L/R mix.

30. Peak Indicator

This LED indicator will illuminate when the channel hits high peaks, 6 dB before overload occurs. It is best to adjust the channel level control so as to allow the PEAK indicator to light up on regular intervals only. This will ensure a greater dynamic range of audio. This indicator also doubles as a Solo indicator, when the SOLO button is engaged.

31. Solo Button

The Solo button is pushed to allow the signal of the corresponding channel to be sent to the Control Room / Phones mixing bus (pre or post fader, depending on the properties selected by the pre / post button, located by the Control Room / Phones source buttons), for use with either headphones or studio monitors. This button also allows for easier isolation of individual channel signals, ensuring setting of the input gain or tracking of audio by sound engineers is made simpler. The Peak indicator above the Solo button also doubles as a Peak Indicator, illuminating when the signal reaches high peaks.

32. Channel Level Control (Fader)

This control will alter the signal level that is sent from the corresponding channel to the corresponding mixing buses.

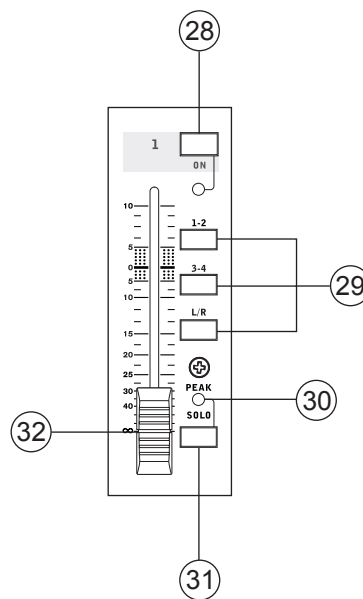

DIGITAL EFFECT ENGINE

33. Digital Effect Display

This 2-digit numeric display shows the program number that is currently applied to your EFX audio signal. When you rotate the Program control, you can scroll through different program numbers; however the display will revert back to the original program if a new program is not selected within a few seconds. For a list of available effects, please observe the Digital Effect Table.

34. Sig and Clip Indicators

Located within the Digital Effect Display are Clip and Sig LEDs. The Sig LED will light up when any signal is received by the effect processor, and the Clip LED will light up shortly before excessive signals are dynamically clipped. If the Clip LED lights up too often, it may be advisable to turn down one or all EFX controls on input channels to ensure the signal level is not too high.

35. Program Control

This control is used to scroll through the various effects. Turning the control clockwise will allow users to ascend into higher program numbers, and turning it counter-clockwise will allow users to descend into lower program numbers. Pushing this control will apply the new effect. When a tap-delay effect is selected, pressing this control will allow users to select the tap-delay time.

By pushing the button several times, the effect processor interprets the time between last two pushes and remembers this as the delay time, until the button is pushed again (this is kept, even after the power is turned off). When the tap delay effect is selected, a small LED will flash within the digital effect display window at the selected intervals.

36. Effect On Button

This button is pushed to turn the internal effect processor on or off.

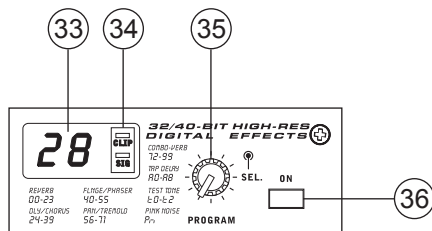

MASTER SECTION

37. AUX Return 1 and 2 Controls

These controls adjust the signal level of audio fed through to the stereo AUX Return inputs. The "To AUX Send 1" and "To AUX Send 2" controls adjust the pre-fader level of the signal from the AUX Return controls to the corresponding AUX mixing buses for effect-to-monitor sends.

38. EFX Return Control

This control adjusts the signal level of audio fed through to stereo AUX Return 3 inputs. If no device is plugged into the AUX Return 3 inputs, it then acts as the final level control of the built-in Digital Effect Engine.

39. Main L/R - Group Buttons

The first of these buttons changes the destination of the signal sent from the AUX Return 3 mixing buses between the Main L/R and Group mixing buses. The second button works when the user selects to send the signal "To Group", allowing the signal to be sent to either Group 1-2 or Group 3-4.

40. AUX Return 4 Control

This control adjusts the signal level of audio fed through to the stereo AUX Return 4 inputs. The accompanying "C-R Phones Only" button allows users to send the signal to the Control Room / Phones mixing bus for monitoring purposes.

41. Solo Returns Button

Pushing this buttons allows you to send the signal from all AUX Returns to solo mixing bus (which is, intern, send to the Control Room / Phones mixing bus). When the Solo is activated, the corresponding LED indicator will illuminate.

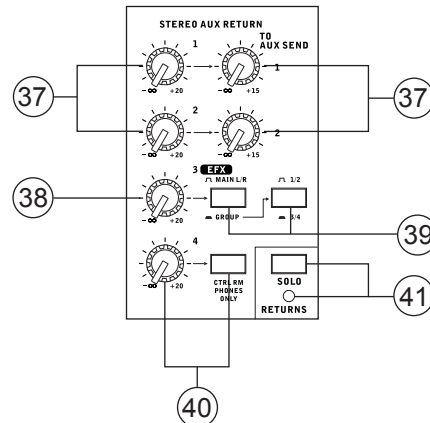

42. AUX Send Master Controls

These controls adjust the final level of the AUX 1, 2 and 3/4 signals (as taken from the AUX 1, 2, 3 and 4 level controls on each channel strip), the audio of which is sent to the corresponding AUX send outputs. The SOLO buttons accompanying these controls allow you to send the AUX send signals to the Control Room / Phones mixing bus for monitoring purposes.

43. AUX Solo Buttons

Pushing one or more of these buttons allows you to send the signals from the AUX 1, 2 or 3/4 mixing buses to the Control Room / Phones mixing bus.

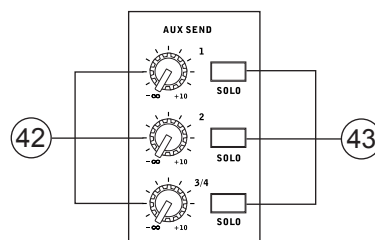

44. Solo Mode Button and Indicator

This button alternates the solo source signals between those of post-fader (normal) and pre-fader feeds (level set), to be sent to the Control Room / Phones mixing bus. When the Solo indicator, located beside the Level Meter, is illuminated, one or more Solo buttons has been pushed; therefore the Level meter will display properties of the Solo signal, which is helpful with setting of channel properties. If the Solo indicator illuminates green, this means the Solo feed is a pre-fader signal. If the solo indicator illuminates red, the feed is post-fader. If no Solo buttons are activated, the Control Room / Phones selected sources (Main L-R, Group 1-2, Group 3-4 and/or 2T Return) signal properties are displayed by the Level Meter. In this case, the Level meter will display the sum of the selected signals.

45. 2T Return Controls

Turning the 2T Return level control adjusts the signal level of the feed from the 2T Return inputs. The “to Main L/R” button that accompanies this control allows users to send the 2T return signal to the Main L-R mixing bus. When this is done, the 2T return signal is not sent to the Rec Out, as to avoid producing a feedback loop when recorded signals are fed back into the 2T return.

46. Control Room / Phones Control

This control is used to adjust the audio level of the Control Room and Phones feeds, for use in the monitoring and tracking of audio. The signal of the control Room / Phones mixing bus is decided by the Source Selection buttons located immediately below this control. If no buttons are selected, the solo signal will be used instead.

47. Control Room / Phones Source Selection

These four buttons allow users to select the various possible sources for the Control Room and Phones outputs. By simply pushing one of these buttons, users have the ability to monitor the Group 1-2, Group 3-4, Main L-R and 2T return signals, either together or individually.

Priority	Signal
High	From Solo
Low	Selected Source(s)

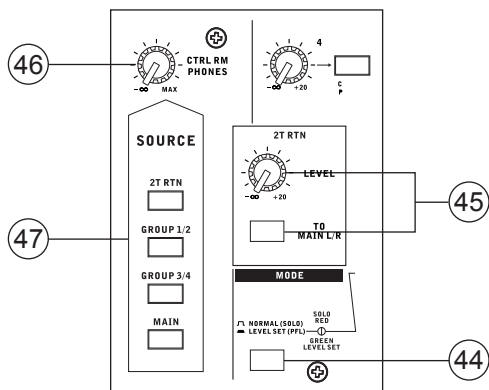

48. +48V Indicator

The internal Phantom Power will be activated when you turn on this switch.

49. Power Indicator

The Power Indicator will light up when the power of the mixer is on; in case you weren't too sure.

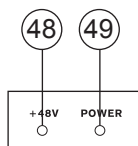

50. Level Meter

The dual 12 segment level meter gives an accurate indication of when audio levels of the Main L/R signal reach certain levels. The 0 dB indicator illuminates is approximately equal to an output level of +4 dBu (balanced), and the PEAK indicator illuminates about 1.5 dB before the signal is dynamically clipped. To make the maximum use of audio, set the various level controls so that it sits steadily around 0 dB to make full use of audio, while still maintaining fantastic clarity.

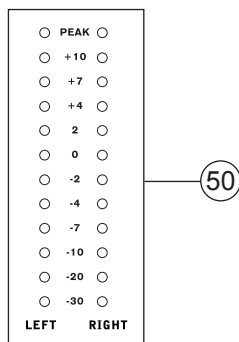

51. Group 1/5, 2/6, 3/7 and 4/8 Controls

These four faders are the final level control for the Group 1 to 4 audio feeds (the signals of which are doubled in the 5 – 8 Group outputs), sent to the corresponding Group outputs on the rear of the AM844D to feed external devices such as effect processors, and, most commonly, multi-track recorders. These faders can be fed a signal from the various mono and stereo channels, as well as the AUX Return 3, depending on your selections. When pushed all the way up, these faders provide 10 dB of gain to the signal, and, when set all the way down, effectively mute the signal. The Group Controls also feature individual left and right buttons, which allow you to send the various Group signals to the Main Left and Right. This can be handy when wanting to combine the signals from different signals and control their input levels simultaneously, then send them to the Main L/R signal (eg. when multiple inputs are used for, say, drums, you can combine these inputs together to be controlled much simpler by a single fader).

52. Main L/R Fader

The Left and Right main mix is controlled with this fader – the final level control for the Main Left and Right audio feeds, sent to the Main L and R outputs. When pushed all the way up, the Main L/R fader provides 10 dB of gain to the signal, and when set all the way down, the signal is effectively muted.

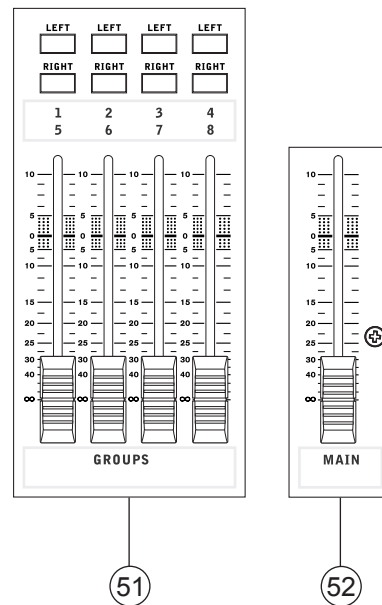

SPECIFICATIONS

Model Name	AM 844D
Inputs	
Total Channels	12
Balanced Mono Mic / Line channel	8
Balanced Mic / Stereo Line channel	2
Balanced Stereo Line Channel	2
Aux Return	4 stereo
2T Input	Stereo RCA
Outputs	
Main L/R Stereo	2 x 1/4" TRS, Bal. & 2 x XLR
Main out with inserts	Yes
Rec Out	Stereo RCA
CTRL RM L/R	2 x 1/4" TS
Phones	2
Direct Out	Mic/Line Ch1~ Ch8
Channel Strips	12
Aux Sends	4
Pan/Balance Control	Yes
Channel Insert	Ch 1 ~ Ch 8
Volume Controls	60mm fader
Master Section	
Aux Send Masters	3
Master Aux Send Solo	3
Stereo Aux Returns	4
Aux Return Assign to Subgroup	1
Effects Return to Monitor	2
Global AFL/PFL Solo Mode	Yes
Faders	4 subgroups, Main L & R
Metering	
Number of Channels	2
Segments	12
Phantom Power Supply	+48V DC
Switches	Master
32/40-bit Digital Effect Processor	100 effects with tap delay control, Test tone and foot switch (effect on/off)
Frequency Response (Mic input to any output)	
20Hz ~ 60KHz	+0/-1 dB
20Hz ~ 100KHz	+0/-3 dB
Crosstalk (1KHz @ 0dBu, 20Hz to 20KHz bandwidth, channel in to main L/R outputs)	
Channel fader down, other channels at unity	<-90 dB

Model Name	AM 844D
Noise (20Hz~20KHz; measured at main output, Channels 1-4 unit gain; EQ flat; all channels on main mix; channels 1/3 as far left as possible, channels 2/4 as far right as possible. Reference=+6dBu)	
Master @ unity, channel fader down	-86.5 dBu
Master @ unity, channel fader @ unity	-84 dBu
S/N ratio, ref to +4	>90 dB
Microphone Preamp E.I.N. (150 ohms terminated, max gain)	<-129.5 dBm
THD (Any output, 1KHz @ +14dBu, 20Hz to 20KHz, channel inputs)	<0.005%
CMRR (1 KHz @ -60dBu, Gain at maximum)	80dB
Maximum Level	
Mic Preamp Input	+10dBu
All Other Input	+21dBu
Balanced Output	+28dBu
Impedance	
Mic Preamp Input	2 K ohms
All Other Input (except insert)	10 K ohms
RCA 2T Output	1.1 K ohms
Ch Equalization	3-band, +/-15dB (4-band on Stereo Ch)
Low EQ	80Hz
Mid EQ (mono channel)	100-8k Hz, sweepable
LMid EQ (stereo channel)	800 Hz
HMid EQ (stereo channel)	3 kHz
Hi EQ	12 kHz
Low cut filter	75 Hz (-18 dB/oct)
Built-in Power Supply	100-240 VAC, 50/60 Hz
Net Weight	5.9 kg (13 lbs)
Dimensions (WxHxD)	418x140x438 mm (16.5"x5.5"x17.25")

INSTRUCCIONES DE SEGURIDAD

1. Lea estas instrucciones antes de operar este aparato.
2. Mantenga este instructivo para futuras referencias.
3. Preste atención a todas las advertencias para asegurar una operación adecuada.
4. Siga todas las instrucciones indicadas en este instructivo.
5. No utilice este aparato cerca del agua o en lugares donde se puedan dar condensaciones.
6. Limpie solamente con lienzos secos. No utilice aerosol ni limpiadores líquidos. Desconecte este aparato antes de limpiarlo.
7. No bloquee ninguna de las aberturas de ventilación. Instale según las instrucciones del fabricante.
8. No lo instale cerca de cualquier fuente de calor como radiadores, registros de calor, estufas, u otro aparato (incluyendo amplificadores) que produzcan calor.
9. No deshaga la opción de seguridad del plug polarizado o aterrizado. Una clavija polarizada tiene dos cuchillas una más grande que la otra. Una clavija del tipo polarizado tiene dos cuchillas y un diente. La cuchilla más ancha o el tercer diente esta incluido para su seguridad. Si esta clavija no se acomoda en su toma corriente, consulte un electricista para que cambie el toma corriente obsoleto.
10. Proteja el cable de electricidad de ser pisado o picado particularmente en la clavija, los receptáculos y en el punto donde estos salgan del aparato. No pise los cables de alimentación de AC.
11. Utilice solamente accesorios o demás cosas especificadas por el fabricante.
12. Transporte solamente con un carro, pedestal, tripie abrazaderas o mesas especificadas por el fabricante, o incluidas con el aparato. Si se utiliza un carro, tenga precaución cuando mueva el carro con el aparato para evitar lesiones de cualquier tipo.
13. Desconecte este aparato durante tormentas eléctricas o cuando no se ocupe en periodos largos de tiempo.
14. Refiera todo el servicio al personal calificado. Se requiere de servicio cuando el aparato a sido dañado en cualquier manera, por ejemplo cuando el cable de alimentación de voltaje o la clavija han sido dañados, si se ha derramado liquido o si algun objeto a caido en el aparato, o si el aparato ha sido expuesto a la lluvia o a la humedad, no funcione normalmente o si ha sufrido una caída.

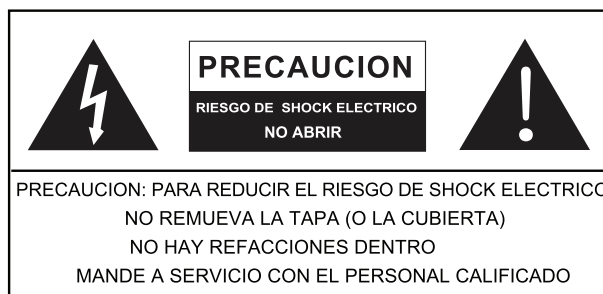

El simbolo con una flecha encerrado en un triangulo equilátero, es para alertar al usuario de la presencia de "voltaje peligroso" no aislado dentro del chasis del producto que pudiera ser de magnitud suficiente para constituir un riesgo de shock eléctrico a las personas.



El punto de exclamación dentro de un triangulo equilátero es para alertar al usuario de la presencia de instrucciones importantes de operación y mantenimiento (servicio) en la literatura que acompaña el equipo.

ADVERTENCIA: Para reducir el riesgo de shock o fuego eléctrico no exponga este aparato a la lluvia o a la humedad.

PRECAUCION: No use controles, ajustes, no realice procedimientos diferentes a los especificados, esto puede resultar en una peligrosa exposición a la radiación.



PHONIC

INTRODUCCIÓN

Gracias por elegir una de las muchas mezcladoras compactas de calidad de Phonic. Las nuevas Mezcladoras AM844D – diseñadas por ingenieros brillantes que han creado una variedad de fantásticas mezcladoras en estilo y funcionamiento en el pasado – lucen capacidad similar que han demostrado los productos de Phonic anteriormente, con un poco más de refinamiento por supuesto. Presentando rango de ganancia completo, niveles de distorsión sorprendentemente bajos y rangos dinámicos increíblemente amplios, estas mezcladoras asombrosas seguramente harán un gran impacto en el mundo de la mezcla.

Sabemos que está ansioso de comenzar –queriendo sacar la mezcladora e instalar todo es probablemente su primer prioridad en este momento- pero antes de hacerlo, le sugerimos encarecidamente que eche un vistazo a este manual. En su contenido, usted encontrará hechos importantes e ilustraciones sobre configuración, uso y aplicaciones de su nueva mezcladora. Si usted es una de esas personas que se rehusa rotundamente a leer los manuales de usuario, entonces solo le pedimos que por lo menos hojear las primeras páginas. Luego de hojear o leer el manual (le aplaudimos si usted leyó el manual entero), por favor guardelo en un lugar de fácil acceso ya que se le puede haber escapado algo en la primera leída.

CARACTERÍSTICAS

- Calidad audiófilo & ruido ultra bajo
- 8 canales de Mic/Línea con inserts y fuente fantasma
- 4 canales de estéreo con EQ de 4 bandas
- 4 subgrupos verdaderos con interruptores de ruteo principal I y D y salidas de doble bus
- 10 preamplificadores mic con fuente fantasma +48V
- Salidas directas para grabación de multi-pista
- EQ de 3 bandas con barrido de rango medio más corte bajo en cada canal mono
- 18dB/oct, 75Hz filtro de corte bajo en cada canal mic
- 4 envíos aux, aux 1 & 2 con interruptor Pre/Post
- 4 retornos aux estéreo, 2 con efecto a monitor
- Nivel +4/-10 en entrada de línea de estéreo de Canal 9/10, Canal 11/12 para aplicaciones expandidas
- Procesador de 100-efecto estéreo digital 32/40 bits con control tap más generador de tono de testeo y control encendido/apagado de interruptor de pedal
- Salidas de Sala de Control y Audífonos con función de selección de fuentes de multiple entrada
- Fuente de alimentación intercambiable integrada con conector universal, 100-240VAC, 50/60Hz
- Kit de montaje en rack incluido

COMENZANDO

1. Asegúrese que toda la energía de la Mezcladora AM884D esté apagada. Para estar completamente seguro de esto, el cable AC no debería estar conectado a la unidad.
2. Todos los faders y controles de nivel deberían estar seteados en el nivel más bajo y todos los canales apagados para asegurar que el sonido no se envíe inadvertidamente a las salidas cuando se enciende el dispositivo. Todos los niveles pueden ser alterados a grados aceptables una vez encendido el dispositivo.
3. Enchufe todos los instrumentos y equipos necesarios en las varias entradas de dispositivo. Estos podrían incluir dispositivos de señal de línea, micrófonos y/o guitarras, teclados, etc.
4. Enchufe todos los equipos necesarios en las varias salidas de dispositivo. Estos podrían incluir amplificadores, altavoces activos o monitores, procesadores de señal y/o dispositivos de grabación.
5. Enchufe el cable AC suministrado en la entrada AC en la parte dorsal del dispositivo asegurando que el nivel de voltaje local es idéntico al que se requiere su dispositivo.
6. Enchufe el cable AC suministrado en una salida de energía de voltaje compatible.
7. Encienda el interruptor de energía.

CONFIGURACIÓN DEL CANAL

1. Para asegurar que el nivel de audio de cada canal de entrada sea correcto, cada canal debería primero estar apagado y todos los faders seteados a 0.
2. Elija el canal que usted desea setear el nivel y, asegúrese de que ese canal tenga una señal de envío similar a la señal que será enviada en uso común. Por ejemplo, si el canal está utilizando un micrófono, entonces usted debería hablar o cantar al mismo nivel que el cantante usaría durante su presentación. Si se conecta una guitarra en ese canal, entonces la guitarra también debería ser tocada como es normalmente.
3. Presione el botón Solo de canal y emplea el botón "seteo de nivel" (level set) al lado de medidor de nivel, permitiéndole ver el nivel de señal de audio PFL en el medidor de nivel.
4. Setee la ganancia de canal seleccionado a un nivel que asegura que el nivel de audio es alrededor de 0dB, como indicado por el medidor de nivel.
5. Este canal está ahora listo para usarse; usted puede dejar de hacer la señal de audio.
6. Para activar el canal, libere el botón Solo y emplea el botón encendido de canal y presione los botones de ruteo 1/2, 3/4 o I/D, permitiendo que la señal sea enviada a los destinos correspondientes.
7. Ahora debería seleccionar el siguiente canal para configurar y repita los pasos de 1 a 6.

HACIENDO CONEXIONES

Entradas de Canal

1. Jacks XLR

Estos jacks aceptan entradas XLR para señales balanceadas. Pueden ser utilizados junto con micrófonos tales como de condensador profesional, dinámicos o de cinta –con conectores machos XLR estándares. Con preamplificadores de bajo ruido, estas entradas sirven para reproducción de audio limpio cristalino.

Nota: Cuando se utiliza un micrófono desbalanceado, por favor asegure que la Fuente Fantasma esté apagada. Sin embargo, cuando se emplea micrófonos de condensador la Fuente Fantasma debería estar activada.

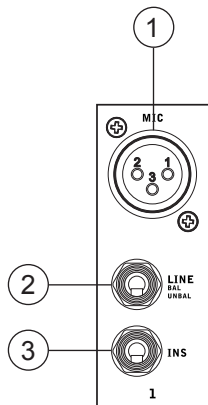

2. Jacks de Entrada de Línea

Estas entradas aceptan entradas de línea de 1/4" TRS y 1/4" TS, para agregar varios instrumentos musicales - como teclados, máquinas de batería, guitarras eléctricas y una variedad de otros instrumentos eléctricos.

3. INS (Jack de Inserción de Dispositivo Externo)

El uso primario para estos jacks audífono TRS es para agregar dispositivos externos, como procesadores dinámicos o ecualizadores, a canal de entrada mono correspondiente. Esto requerirá un cable Y que puede enviar y recibir señales de la mezcladora a y desde un procesador externo.

4. Entradas de Canal de Estéreo

La AM 844D presenta 4 canales de entrada de estéreo (canales 9 a 16), cuyas entradas difieren un poco de las de canales mono. Las entradas XLR de 3 pines en las dos primeras entradas de estéreo son para agregar micrófonos con entradas típicas macho XLR, donde jacks de línea 1/4" TRS son para adición de varios dispositivos de entrada de nivel de línea, tales como teclados. Si desea usar un dispositivo monoaural en una entrada de retorno de estéreo, simplemente enchufe el jack audífono 1/4" de dispositivo en la entrada izquierda de estéreo (mono) y deje la entrada derecha desenchufado. La señal se duplicará a la derecha, debido al milagro de la normalización de jack.

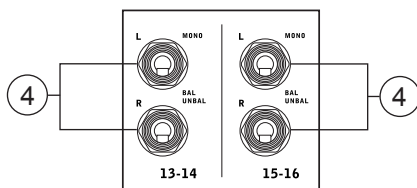

SECCIÓN MASTER

5. Retorno 2T

Estas entradas acomodan conectores RCA desde dispositivos como reproductores de CD y tape, PCs y otras fuentes. El nivel de esta entrada puede ajustar utilizando el control de Retorno 2T en la cara de la Mezcladora.

6. Salidas de Grabación

Como con las Entradas 2T, estas salidas acomodarán a los conectores RCA, para ser alimentadas a una variedad de dispositivos de grabación.

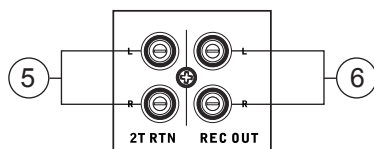

7. Salidas de Audífonos

Estos puertos de salida es para utilizarse con auriculares o amplificadores de audífonos, permitiendo monitorear la mezcla. El nivel de audio de esta salida es controlado usando el control de Control Room / Audífonos en la sección master de panel frontal.

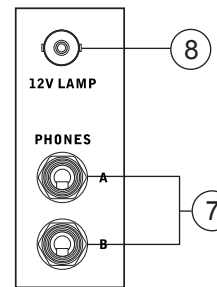

8. Lámpara de 12V

Este enchufe BNC le permite anexar una lámpara de brazo, permitiendo una mejor visibilidad en áreas con poca luz.

PANEL DE DORSO

9. Salidas Directas

Estas conexiones son para salida directa de señales recibidas por canales mono 1 a 8, post-fader, post-EQ, post-HPF, post-mute. Son utilizados más comúnmente para conectar grabadoras de multi-pista y pueden ser utilizados también para conectar su audio de multicanal a su DAW, la AM844D también puede ser usada como una mezcladora de estudio de 8 pistas.

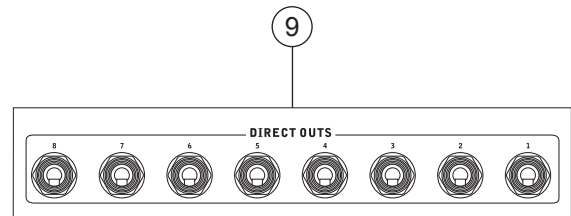

10. Envíos Auxiliares (AUX)

Estos jacks audífonos 1/4" son salidas finales de la señal de nivel de línea alimentada desde correspondientes buses auxiliares de mezcla de envío, y son más adecuados para usar con monitores de escenario. Alimentando la salida desde salidas auxiliares a un amplificador –y posiblemente a un ecualizador– y luego a un altavoz de monitor de piso permite a los artistas a monitorear sus propios instrumentos o vocales mientras ejecuta. Hay cuatro Envíos AUX en AM844D.

11. Salidas Principales

Estas salidas generarán la señal final estéreo de nivel de línea enviada desde bus de mezcla principal. El propósito primario de los dos jacks XLR es el de enviar la salida principal a dispositivos externos, que pueden ser amplificadores de potencia (alternadamente, un par de altavoces), otras mezcladoras y también un rango amplio de otros posibles procesadores de señal (ecualizadores, crossovers, etc.). Los dos jacks audífonos de 1/4" son capaces de enviar la salida Principal a dispositivos externos que pueden funcionar en paralelo con la mezcladora. Ésto podría incluir amplificadores de potencia adicionales, mezcladoras, sistemas PA y un rango amplio de otros posibles procesadores de señal.

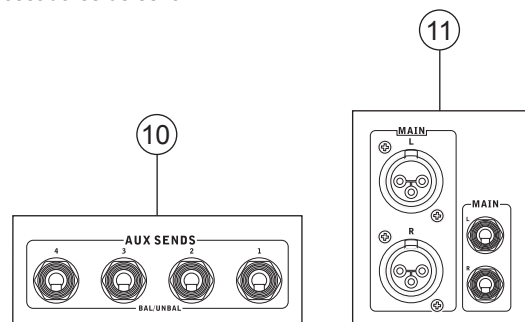

12. Inserción Principal

Localizados en el dorso de AM 844D, el uso primario para estos jacks audífono TRS es para agregar dispositivos externos, como procesadores dinámicos o ecualizadores, a señales de principal I y principal D. Requerirá un cable Y que puede enviar (pre-fader) y recibir señales a y desde un procesador externo.

13. Salidas de CTRL RM Control Room (Sala de Control)

Estas dos salidas de Jack Audífono 1/4" alimenta la señal alterada por el control de nivel de Control Room en el panel frontal de la mezcladora. Esta salida tiene uso extensivo, como puede ser usada para alimentar la señal desde la mezcladora a un monitor activo, para el monitoreo de la señal de audio desde una cabina, entre muchos otros posibles usos.

14. Jack de Interruptor de Pie

El puerto de interruptor de pie es para la inclusión de un interruptor de pie, utilizado para la activación y desactivación remota de procesador de Efecto Digital incorporado.

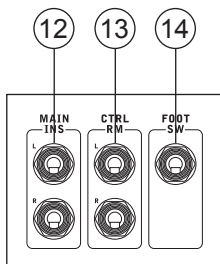

15. Salidas de Grupo

Estos jacks audífonos de 1/4" generan la alimentación final desde Faders de Grupo 1/5, 2/6, 3/7 y 4/8 en el panel principal de la mezcladora. Estas salidas pueden ser enviadas a canales Principal Izquierdo o Derecho utilizando el selector correspondiente, también pueden ser utilizadas para alimentar a grabaciones de multi-pista y como un amplificador y altavoces para ser utilizados junto con los altavoces principales. Como la señal de Grupo 1 es copiada a la salida de Grupo 5, Grupo 2 a Grupo 6 –y así sucesivamente- estas salidas pueden fácilmente ser utilizadas para alimentar una grabadora de 8 pistas, simplemente conectando las salidas de Grupo a los correspondientes canales de entrada multi-pista. De manera similar si un cable Y está integrado en su AM 844D!

16. Retornos AUX

Las entradas de Retorno AUX de 1/4" TRS son para el retorno de audio a las mezcladoras AM 844D, procesado por un procesador de señal externo. Si realmente se necesita, pueden ser utilizadas también como entradas adicionales. La alimentación de estas entradas puede ser ajustada por los controles de Retorno AUX en el panel frontal de la mezcladora. Cuando se conecta un dispositivo monoaural a las entradas de Retorno AUX 1, 2 y 4, simplemente enchufe un jack audífono de 1/4" en la entrada izquierda (mono), y la señal aparecerá en la derecha también. Usted puede utilizar señales balanceadas y desbalanceadas.

Nota. Cuando algún dispositivo está enchufado en las entradas correspondientes de Retorno EFX de la mezcladora (Retorno AUX 3), el motor de efecto digital interno de la mezcladora es entonces desactivado.

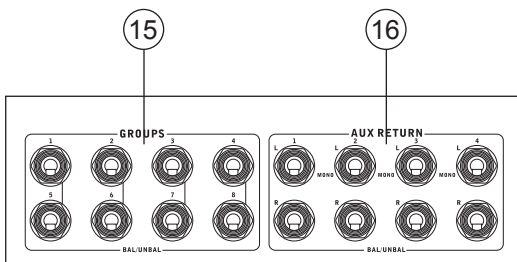

17. Conector de Energía y Portafusible

Utilizado para agregar un cable de energía y suministro, permitiendo que la energía sea suministrada a la mezcladora. Por favor utilice el cable de energía que está incluido con esta mezcladora solamente. El portafusible, localizado arriba de conector de Energía AC es por supuesto para el fusible de AM 884D. Si el fusible explota, abra la cubierta y reemplacelo con otro compatible (como indicado en la cubierta de portafusible).

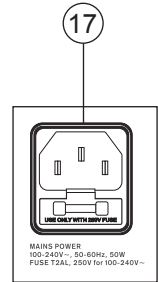

CONTROLES Y CONFIGURACIONES

Panel de Dorso

18. Interruptor de Energía

Se usa para encender o apagar la mezcladora. Asegúrese de bajar todos los controles de nivel antes de la activación.

19. Interruptor de Fuente Fantasma

Cuando este interruptor está en la posición de encendido, se activa +48V de fuente fantasma para todas las entradas de micrófono, permitiendo que los micrófonos de condensador (bueno, los que no utilizan baterías) sean usados en estos canales. La activación de Fuente Fantasma será acompañada por un LED iluminado sobre el canal izquierdo de Medidor de Nivel. Antes de encender la Fuente Fantasma, regule todos los controles de nivel al mínimo para evitar la posibilidad de un sonido súbito horroroso saliendo de los altavoces.

Nota: La Fuente Fantasma debería ser utilizada junto con los micrófonos balanceados. Cuando se emplea la Fuente Fantasma, los micrófonos de simple terminación (desbalanceados) e instrumentos no deberían ser utilizados en entradas Mic. La Fuente Fantasma no causará daño a la mayoría de los micrófonos dinámicos, sin embargo, si está inseguro debería consultar el manual del usuario.

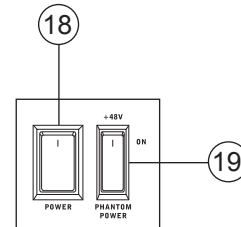

Controles de Canal

20. Control de Ganancia de Línea/Mic

Controla la sensibilidad de la señal de entrada de Línea/Micrófono de los canales mono, la ganancia debería ser ajustada a un nivel que permite el uso máximo de audio, mientras siga manteniendo la calidad de la alimentación. Ésto puede ser logrado ajustandolo a un nivel que permite que el indicador de pico se ilumine ocasionalmente. En los canales 9-10 y 11-12, el control de ganancia afecta solamente a las entradas de micrófono, y en los canales 13-14 y 15-16, afecta solamente a las entradas de línea (ya que no hay entradas de micrófono en estos canales).

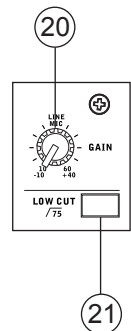

21. Filtro de Corte Bajo (75Hz)

Localizado en los canales 1 a 8, activará un filtro de paso-alto que reduce todas las frecuencias debajo de 75Hz en 18dB por Octava, ayudando a eliminar cualquier ruido de suelo o de escenario no deseado. Los canales de estéreo no presentan este filtro de corte bajo.

22. Botones +4/-10dB

Localizados en los canales de estéreo 9-10 y 11-12, estos botones seleccionan el nivel de señal de entrada, permitiendo que la mezcladora adapte mejor a diferentes niveles de operación. Si la fuente de entrada es -10dBu (estándar audio de consumidor), es mejor emplear el interruptor, permitiendo que la señal sea escuchada. Si la fuente de entrada es de +4dBv (estándar audio profesional) el botón de correspondiente canal de entrada debería ser soltado para asegurar la integridad de circuito de la mezcladora. Si usted está inseguro de nivel de operación de la fuente, le sugerimos que deje el interruptor desenganchado hasta que teste la señal de fuente. Puede engancharlo luego en caso necesario (si el nivel de entrada es obviamente demasiado bajo).

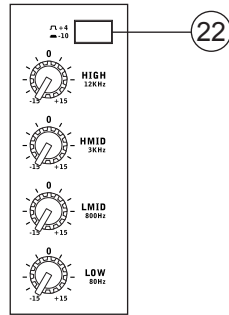

23. Control de Frecuencia Alta

Usado para dar un aumento o recorte pendiente de ± 15 dB a los sonidos de frecuencia alta (12 kHz). Ajustará la cantidad de agudo incluido en el audio del canal, agregando fuerza y claridad a sonidos como guitarras, címbalos y sintetizadores.

24. Control de Frecuencia Media

Usted puede proveer un estilo de pico de aumento y recorte a nivel de los sonidos de frecuencia media en un rango de ± 15 dB con este control. La mezcladora AM 844D provee también un control de barrido, permitiéndole seleccionar una frecuencia central entre 100 Hz y 8 kHz. Cambiando las frecuencias medias de una alimentación de audio puede ser un poco difícil cuando se usa en una mezcla de audio profesional, ya que generalmente se quiere más recortar los sonidos de frecuencia media más que aumentarlos, calmando demasiado voces ásperas y sonidos de instrumentos en el audio.

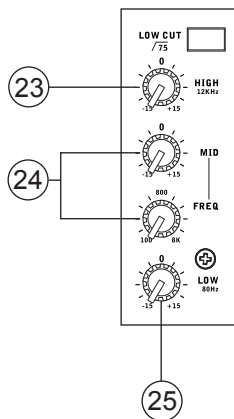

Los canales de estéreo de la mezcladora AM 844D presentan un control de Alto-Medio y Bajo-Medio en lugar de los controles típicos descritos anteriormente. Proveen un estilo de pico de aumento y recorte a las frecuencias medias, donde las frecuencias son seteadas en 3 kHz y 800 Hz para Alto-Medio y Bajo-Medio respectivamente.

25. Control de Frecuencia Baja

Este control es usado para dar un aumento o recorte pendiente de ± 15 dB a los sonidos de frecuencia baja (80 Hz). Ajustará la cantidad de grave incluido en el audio de canal y dando más calidez y fuerza a las baterías y guitarras bass.

26. Controles AUX

Estos cuatro controles alteran el nivel de la señal que está siendo enviada a buses de mezcla auxiliar 1 a 4, su señal es apta para conectar monitores de escenario, permitiendo a los artistas a escuchar la música que está siendo ejecutada. AUX 1 y 2 presentan un botón Pre/Post, que alterna la alimentación a bus de mezcla AUX entre una alimentación post y pre-fader. Por otra parte, AUX 3 actúa como un envío EFX, la señal de cual puede ser utilizada junto con procesadores externos de señal (que puede retornada a la mezcladora vía entrada de retorno AUX), o simplemente como una salida Auxiliar. Ambos controles AUX 3 (EFX) y AUX 4 son post fader y enviados directamente a las salidas correspondientes.

27. Controles de Pan/Balanceo

Alterna el grado o nivel de audio que los lados izquierdo y derecho de la mezcla principal deberían de recibir. En los canales Mic, el control PAN ajustará el nivel que el izquierdo y derecho deberían de recibir (paneo). Mientras que en un canal estéreo, ajustando el control BAL atenuará las señales de audio izquierda o derecha (balanceo).

28. Botón Encendido e Indicador

Éste enciende el canal, permitiendo al usuario utilizar la alimentación desde las entradas de canal para suministrar los buses PRINCIPAL I/D, GRUPO 1/2, GRUPO 3/4, AUX y EFX (como especificado por el usuario, por supuesto). El correspondiente indicador se iluminará cuando se enciende.

29. Botones 1-2, 3-4 e I-D

Estos botones prácticos le permite decidir el camino de audio de canal correspondiente. Pulsando los botones "1/2" o "3/4" permite que la señal sea enviada a las mezclas de Grupo 1/2 o 3/4 respectivamente, mientras que "I-D" permite que sea enviada a la mezcla Principal I/D.

30. Indicador de Pico

Este indicador LED se iluminará cuando el canal alcanza a picos altos, 6dB antes de la sobrecarga. Es mejor ajustar el control de nivel de canal que permite que el indicador de PICO se ilumina en intervalos regulares solamente. Ésto asegurará mayor rango dinámico de audio. Este indicador también sirve como indicador Solo cuando se emplea el botón SOLO.

31. Botón Solo

El botón Solo es pulsado para permitir que la señal de canal correspondiente sea enviada a bus de mezcla de Control Room/Phones (pre o post fader, dependiendo de las propiedades seleccionadas por el botón pre/post, localizado por los botones de fuente Control Room / Phones), para utilizar con audífonos o monitores de estudio. Este botón también permite aislamiento más fácil para señales de canal individual, asegurando que sea más simple la configuración de la ganancia de entrada o seguimiento de audio por ingenieros de sonido. El indicador de Pico sobre el botón Solo también sirve como Indicador de Pico, se ilumina cuando la señal llega a los picos altos.

32. Control de Nivel de Canal (Fader)

Este control alterará el nivel de la señal que es enviado desde canal correspondiente a los buses de mezcla correspondientes.

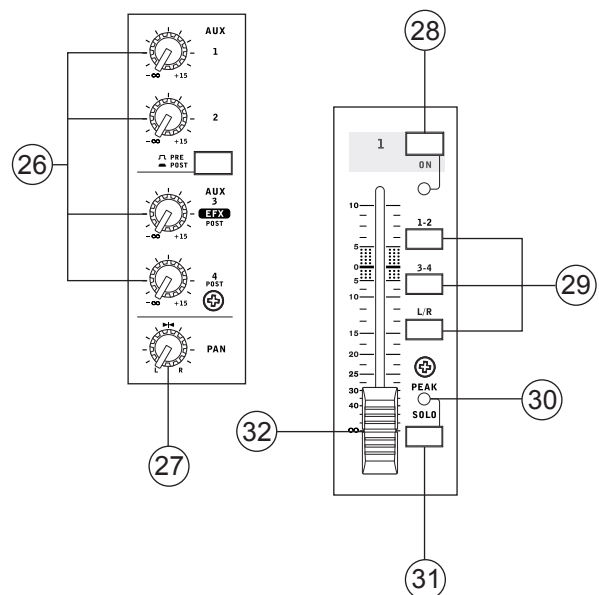

MOTOR DE EFECTO DIGITAL

33. Display de Efecto Digitos

Este display numérico de 2 dígitos muestra el número de programa que está aplicado actualmente a su señal de audio EFX. Cuando gira el control de programa, usted puede desplazarse por diferentes números de programa; sin embargo, el display regresará al programa original si el nuevo programa no se selecciona dentro de pocos segundos. Para una lista de efectos disponibles, por favor observe la Tabla de Efecto Digital.

34. Indicadores de Sig y Clip

Los LEDs de Clip y Sig están localizados dentro de Display de Efecto Digital. El LED de Sig se iluminará cuando alguna señal es recibida por el procesador de efecto y, el LED de Clip se iluminará brevemente antes de que las señales excesivas sean recortadas dinámicamente. Si el LED de Clip se ilumina demasiado frecuente, se aconseja bajar uno o todos los controles EFX en canales de entrada para asegurar que el nivel de señal no está demasiado alto.

35. Control de Programa

Este control se utiliza para desplazarse por los distintos efectos. Girando el control en sentido de reloj permitirá a los usuarios a ascender a números de programa más altos y, girando en sentido contrario descender a números más bajos. Pulsando este control se aplicará el nuevo efecto. Cuando un efecto tap-delay es seleccionado, presionando este control permitirá a los usuarios a seleccionar el tiempo de tap-delay.

Al pulsar el botón varias veces, el procesador de efecto interpreta el tiempo entre las dos últimas pulsadas y toma éste como el tiempo de delay, hasta que el botón es pulsado nuevamente (éste se guarda, aún después de apagar la energía). Cuando el efecto de tap delay está seleccionado, un pequeño LED se destellará dentro de la ventana de display de efecto digital en los intervalos seleccionados.

36. Botón de Efecto Encendido

Este botón es pulsado para encender o apagar el procesador de efecto interno.

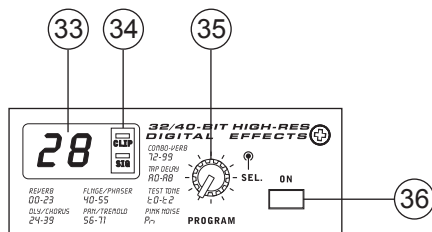

44. Botón Modo Solo e Indicador

Este botón alterna las señales de fuente solo entre las alimentaciones post-fader (normal) y pre-fader (seteo de nivel), para ser enviada a bus de mezcla de Control Room / Phones. Cuando el indicador de Solo, localizado al lado de Medidor de Nivel, es iluminado, uno o más botones de Solo ha sido pulsado; por lo tanto, el medidor de nivel mostrará las propiedades de la señal Solo, que es útil en la configuración de las propiedades de canal. Si el indicador Solo ilumina verde, significa que la alimentación de Solo es una señal pre-fader. Si el indicador Solo ilumina rojo, la alimentación es post-fader. Si no hay ningún botón Solo activado, las propiedades de la señal de fuentes seleccionadas de Control Room / Phones (Principal I-D, Grupo 1-2, Grupo 3-4 y/o Retorno 2T) son mostradas por el Medidor de Nivel. En este caso, el medidor de nivel mostrará la suma de las señales seleccionadas.

45. Controles de Retorno 2T

Girando el control de nivel de Retorno 2T ajusta el nivel de señal de la alimentación desde entradas de Retorno 2T. El botón "a Principal I/D" que acompaña a este control permite a los usuarios a enviar la señal de retorno 2T a bus de mezcla Principal I/D. Cuando esto está hecho, la señal de retorno 2T no es enviada a la Salida Rec, para evitar producir un lazo de retroalimentación cuando las señales grabadas son retroalimentadas en retorno 2T.

46. Control de Control Room / Phones

Este control es utilizado para ajustar el nivel de audio de las alimentaciones de Control Room (Sala de Control) y Phones (Aurífonos), para utilizar en monitoreo y seguimiento de audio. La señal de bus de mezcla de Control Room / Phones es decidida por los botones de Selección de Fuente ubicados inmediatamente debajo de este control. Si no hay botón seleccionado, se utilizará la señal solo en su lugar.

47. Selección de Fuente de Control Room / Phones

Estos cuatro botones permiten a los usuarios a seleccionar varias posibles fuentes para las salidas de Control Room y Phones. Simplemente pulsando uno de estos botones, los usuarios pueden monitorear las señales de Grupo 1-2, Grupo 3-4, Principal I-D y Retorno 2T, juntas o individualmente.

Prioridad	Señal
Alta	Desde Solo
Baja	Fuente(s) Seleccionada

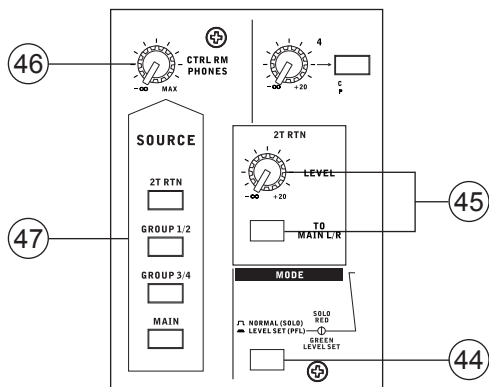

48. Indicador +48V

La Fuente Fantasma interna será activada cuando usted enciende este interruptor.

49. Indicador de Energía

El Indicador de Energía se iluminará cuando la energía de la mezcladora está encendida, por si usted no está tan seguro.

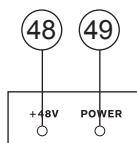

50. Medidor de Nivel

El medidor de nivel dual de 12 segmentos brinda una indicación precisa de cuándo los niveles de audio de la señal PRINCIPAL I/D llegan a ciertos niveles. El indicador 0 dB se ilumina aproximadamente igual a un nivel de salida de +4 dBu (balanceada) y, el indicador de PICO se ilumina cerca de 1.5dB antes de que la señal sea recortada dinámicamente. Para hacer de uso máximo de audio, setee los controles de niveles de tal manera que el medidor de nivel se sitúa constantemente alrededor de 0 dB para hacer uso completo de audio mientras siga manteniendo claridad fantástica.

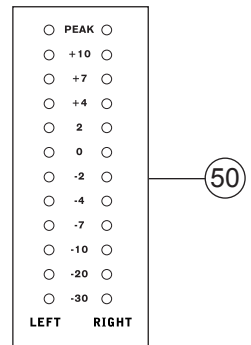

51. Controles de Grupo 1/5, 2/6, 3/7 y 4/8

Estos cuatro faders son control de nivel final para alimentaciones de audio de Grupo 1 a 4 (las señales de los cuales son dobladas a las salidas de Grupo 5-8), enviado a las salidas correspondientes de Grupo en la parte dorsal de AM844D para alimentar dispositivos externos como procesadores de efecto y más comúnmente grabadoras de multi-pista. Estos faders pueden ser alimentados una señal desde varios canales mono y estéreo, también de Retorno AUX 3, dependiendo de sus elecciones. Cuando se pulsa todo hacia arriba, estos faders proveen 10 dB de ganancia a la señal y, cuando setea todo hacia abajo, enmudecen efectivamente la señal.

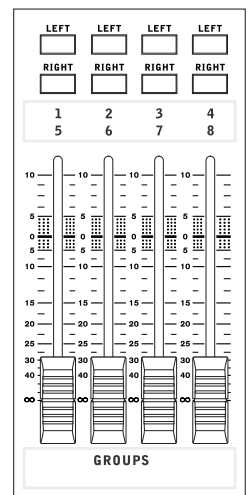

Los Controles de Grupo también presentan botones izquierdo y derecho, que le permite enviar varias señales de Grupo a Principal Izquierdo y Derecho. Esto puede ser práctico cuando se quiere combinar las señales desde las diferentes señales y controlar sus niveles de entrada simultáneamente, luego enviarlas a señal Principal I/D (ej. cuando las entradas múltiples son utilizadas para, digamos, baterías, usted puede combinar estas entradas juntas para ser controladas mucho más simple por un fader simple).

52. Fader Principal I/D

La mezcla principal Izquierda y Derecha es controlada con este fader —el control de nivel final para alimentaciones de audio Principal Izquierdo y Derecho, enviado a las salidas de Principal I y D. Cuando está pulsado todo hacia arriba, los faders Principal I/D proveen 10dB de ganancia a la señal y, cuando está seteadado todo hacia abajo, la señal es silenciada efectivamente.

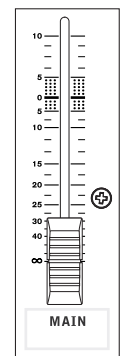

ESPECIFICACIONES

Nombre de Modelo	AM 844D
Entradas	
Canales Totales	12
Canal Mic/Línea Mono Balanceado	8
Canal Línea Estéreo/Mic Balanceado	2
Canal Línea Estéreo Balanceado	2
Retorno Aux	4 estéreo
Entrada 2T	Estéreo RCA
Salidas	
Estéreo Principal I/D	2 x 1/4" TRS, Bal. & 2 x XLR
Salida Principal con inserciones	Sí
Salida Rec	Estéreo RCA
CTRL RM I/D	2 x 1/4" TS
Audífonos	2
Salida Directa	Mic/Línea Canal 1~ Canal 8
Tiras de Canal	12
Envíos Aux	4
Control Pan/Balance	Sí
Inserción de Canal	Canal 1 a Canal 8
Controles de Volumen	Fader de 60mm
Sección Master	
Envío Aux Masters	3
Envío Aux Master Solo	3
Retornos Aux Estéreo	4
Retorno Aux Asignado a Subgrupo	1
Retorno de Efectos a Monitor	2
Modo Global AFL/PFL Solo	Sí
Faders	4 subgrupos, Principal I & D
Medición	
Número de Canales	2
Segmentos	12
Suministro de Fuente Fantasma	+48V DC
Interruptores	Master
Procesador de Efecto Digital de 32/40 bits	100 efectos con control tap delay, testeado de tono e interruptor pedal (efecto encendido/apagado)
Respuesta en Frecuencia (Entrada Mic a cualquier salida)	
20Hz ~ 60KHz	+0/-1 dB
20Hz ~ 100KHz	+0/-3 dB
Crosstalk (1KHz @ 0dBu, 20Hz a 20KHz ancho de banda, entrada de canal a salidas principales I/D)	
Fader de canal bajo, otros canales en unidad	<-90 dB

Ruido (20Hz ~20KHz; medido en salida principal, Canales 1-4 ganancia de unidad; EQ plana; todos los canales en mezcla principal; canales 1/3 más a la izquierda posible, canales 2/4 más a la derecha posible. Referencia =+6dBu)	
Master @ unidad, fader de canal bajo	-86.5 dBu
Master @ unidad, fader de canal @ unidad	-84 dBu
Relación Sonido/Ruido, ref a +4	>90 dB
Preamplificador de Micrófono E.I.N. (150 ohms terminado, ganancia máx)	<-129.5 dBm
THD (Cualquier salida, 1KHz @ +14dBu, 20Hz a 20KHz, entradas de canal)	<0.005%
CMRR (1 KHz @ -60dBu, Ganancia a máxima)	80 dB
Nivel Máximo	
Entrada Preamp Mic	+10dBu
Todas Otras Entradas	+21dBu
Salida Balanceada	+28dBu
Impedancia	
Entrada Preamp Mic Todas Otras Entradas (excepto insert)	2K ohms 10K ohms
Salida RCA 2T Ecualización de Canal	1.1 K ohms 3 bandas, +/-15dB (4 bandas en Canal Estéreo)
EQ Bajo	80 Hz
EQ Medio (canal mono) EQ Medio Bajo (canal estéreo)	100-8 kHz, barrible 800 Hz
EQ Medio Alto (canal estéreo)	3 kHz
EQ Alto	12 kHz
Filtro de corte bajo	75 Hz (-18 dB/oct)
Suministro de Energía Integrado	100-240 VAC, 50/60 Hz
Peso Neto	5.9 kg (13 lbs)
Dimensiones (An x Al x P)	418 x 140 x 438 mm (16.5" x 5.5" x 17.25")

重要安全说明

1. 请在使用本机前，仔细阅读以下说明。
2. 请保留本使用手册，以便日后参考。
3. 为保障操作安全，请注意所有安全警告。
4. 请遵守本使用手册内所有的操作说明。
5. 请不要在靠近水的地方，或任何空气潮湿的地点操作本机。
6. 本机只能用于干燥布料擦拭，请勿使用喷雾式或液体清洁剂。清洁本机前请先将电源插头拔掉。
7. 请勿遮盖任何散热口。确实依照本使用手册来安装本机。
8. 请勿将本机安装在任何热源附近。例如：暖气、电暖气、炉灶或其它发热的装置(包括功率扩大机)。
9. 请注意极性或接地式电源插头的安全目的。极性电源插头有宽窄两个宽扁金属插脚。接地式电源插头有两支宽扁金属插脚和第三支接地插脚。较宽的金属插脚(极性电源插头)或第三支接地插脚(接地式电源插头)是为安全要求而制定的。如果随机所附的插头与您的插座不符，请在更换不符的插座前，先咨询电工人员。
10. 请不要踩踏或挤压电源线，尤其是插头、便利插座、电源线与机身相接处。
11. 本机只可以使用生产商指定的零件/配件。
12. 本机只可以使用与本机搭售或由生产商指定的机柜、支架、三脚架、拖架或桌子。在使用机柜时，请小心移动已安装设备的机柜，以避免机柜翻倒造成身体伤害。
13. 在雷雨天或长期不使用的情况下，请拔掉电源插头。
14. 所有检查与维修都必须交给合格的维修人员。本机的任何损伤都须要检修，例如：电源线或插头受损，曾有液体溅入或物体掉入机身内，曾暴露于雨天或潮湿的地方，不正常的运作，或曾掉落等。



这个三角形闪电标志是用来警告用户，装置内的非绝缘危险电压足以造成使人触电的危险性。



这个三角形惊叹号标志是用来警告用户，随机使用手册中有重要操作与保养维修说明。

警告：为减少火灾或触电的危险性，请勿将本机暴露于雨天或潮湿的地方。

注意：任何未经本使用手册许可的操控，调整或设定步骤都可能产生危险的电磁辐射。

简介

感谢您选购Phonic品牌小型调音台.新的AM844D调音台出自于一批优秀的创意工程师之手,此产品不仅展现了以往调音台的非凡特色:精美的外观加上出众的稳定性能,更让人惊喜的是它的完善与提升,拥有全范围增益幅度,极其微小的失真和宽广的动态范围,这足以显示它在调音界的主导地位.

您一定早已迫不及待地想一试为快,尽情的摆弄这台调音台可能是您的首选----但是,我们强烈恳请您先仔细阅读此手册.其中包括一些重要的安装,使用,以及应用说明.如果碰巧您刚好是那种不喜欢大篇幅的阅读使用手册的用户,我们提请您至少浏览一下快速安装部分.读完后请妥善保管,以便日后参阅.

特色

- 高保真超低噪音
- 带插入点和幻象电源的8路麦克风/高电平声道
- 4路立体声道附4段EQ
- Main L和Main R路径选择开关以及双总线输出的2路真实副编组
- 10路麦克风前置放大附+48V幻象电源
- 多磁轨录音直接输出
- 每单通道具有3段中频可调节和低频切除
- 每麦克风声道18dB/oct,75Hz低通滤波器
- 4路辅助输出,AUX 1和AUX 2带推子前/后开关
- 4路立体辅助返送,2路带效果监听
- Ch9/10 附有+4/-10指示,Ch11/12内设放大用立体声线路
- 32/42-bit数字信号处理器,附有100种效果,节拍延时和声调测试以及脚踏开关
- 附有多输入声源选择功能的控制室/耳机输入
- 内建开关电源供应,通用连接器,100-240VAC,50/60Hz
- 附赠支架

准备工作

- 1.开机前应该关闭所有电源,断开AC电源线.
- 2.将音量滑杆和旋钮调节至最小,同时关闭所有声道,以避免开机时声音特别洪亮.开机后,再将音量调整至理想位置.
- 3.把所需连接的输入设备,如吉它,电子琴,麦克风,信号装置等插入调音台的输入插孔.
- 4.把所需连接的输出设备,如功放,监听器,有源音箱,录音装置,信号处理器等插入调音台的输出插孔.
- 5.将AC电源线插入调音台后侧的AC插孔,确保地区电压与所需电压相适
- 6.将AC电源连接线插入电压相符的插座.
- 7.打开电源开关.

声道设置

- 1.为确保获得正确的音频输入,调音台的每一声道应关闭,所有衰减器应打至最低.
- 2.测试声道,保证输入讯号与输出讯号相符.
- 3.按动声道的Solo钮,开启电平表旁边的"Level Set"电平设置钮,使得电平表显示PFL信号电平.
- 4.设置增益,保证电平表的显示值在0dBu浮动.
- 5.声道设置已完成.
- 6.打开Solo钮,启动声道开关,按动1/2,3/4或L/R路径按钮,即可激活声道,将信号输送至相应的目的地.
- 7.可按此法设置其它声道.

连接工作

输入声道

1. XLR插孔

此插孔为3芯XLR输入,连接麦克风接收平衡信号--如专业的动圈式麦克风和铝带式麦克风--带标准XLR阳性接口和低噪音的前置功放,可提供清晰明朗的音质.

注意:当使用动圈式麦克风时,应打开幻象电源.但使用幻象电源时,严禁在输入麦克风接口上接入非均衡式的麦克风.

2. LINE高电平输入

此输入声道兼容1/4"TRS和TS输入,可接多种乐器设备,如电子琴,鼓声仿真器,电吉他和以及其它多种电乐器.

3. INS(外部装置插孔)

这些TRS麦克风插孔主要可将外部设备连接至相应的单输入通道,如动力式处理器或均衡器.此设置需配备“Y”接口,可向外部处理器输出信号,或从外部处理器接收讯号.

4.立体声道输入

AM4844D设有4个立体声道(声道9-16).9声道和10声道的3芯XLR输入用于连接典型XLR阳性输入,其余的1/4"TRS耳机插孔用于连接不同的高电平输入设备,如电子琴.此立体声道还可用作单声道,信号经1/4"耳机插孔输送至左立体声输入后会自动复制到右输入.

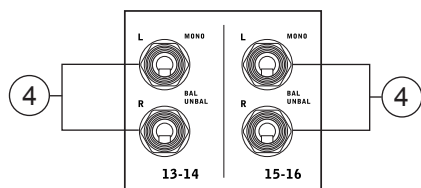

控制区

5. 2T RTN 2T返送

此RCA输入可连接外部设备,如CD播放器,便携式计算机,以及其它声源等.调节面板上的2T返送即可调节此输入的电平.

6. REC OUT录音输出

此输出经RCA插座可连接多种录音设备.

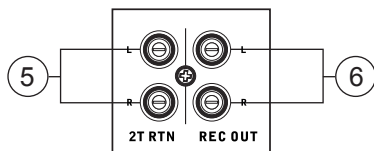

7. PHONES 耳机输出

此输出端子适用于耳机或双耳式耳机功放,可监听混音.输出音量由主面板上的Phones/Control Room耳机/控制室控制.

8. 12V LAMP 12V照明灯

此BNC插座可接入一个12V的鹅颈灯,增强操作区光线.

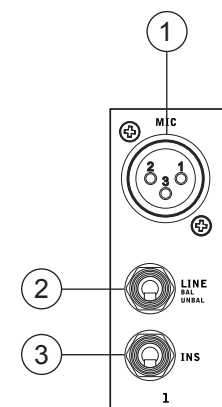

背板

9. DIRECT OUTS 直接输出

这些插孔可直接输出单声道CH1-8接收的信号,可进行推子,均衡器,高通滤波,静音开关控制.这些端子可连接多磁轨录音设备,还可连接多声道音频与DAW, AM844D还可用作8轨道的演播调音台.

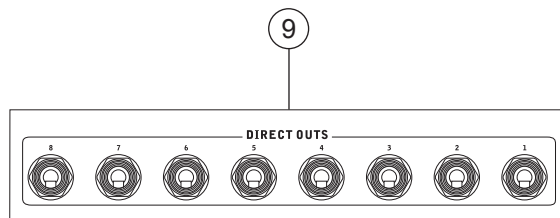

10. AUX SENDS 辅助输出

此1/4"耳机插孔用于输出对应的辅助输出混音总线馈入的最终高电平信号,可与舞台监听配套使用.可监听由辅助输出传送至功放或均衡器,再输往落地型监听音箱的信号.AM844D设有4路辅助输出.

11. Main Outputs 主输出

此输出可输出主混音总线输出的最终立体声信号.这两个XLR插孔的主要功能为:将主输出信号传至外部设备,如功放,其它的调音台,以及各种信号处理器(如均衡器,分频器等).两个1/4"耳机插孔可将主输出信号输往外部装置,如功放,调音台,PA系统,以及其它信号处理器.

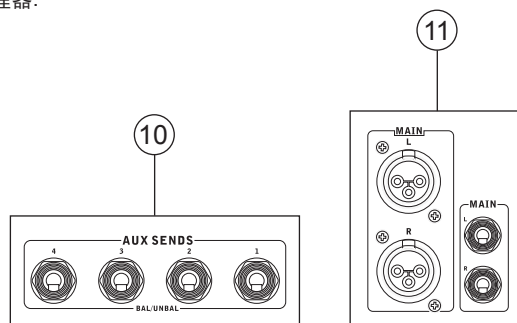

12. MAIN INS 主插入接口

位于AM844D的后侧,可将外部设备,如动力式处理器或均衡器连接至Main L和Main R.此设置需配备“Y”接口,可向外部处理器输出信号,或从外部处理器接收讯号.

13. CTRL RM 控制室输出

这两个1/4"耳机插孔可输出由Control Room控制室调节的信号.输出的信号作用广泛,可传输至有源监听器,并对信号进行监听等.

14. FOOT SW 脚踏开关接口

此脚踏开关端子带一个脚踏开关,可用于开/关内建数字效果处理器.

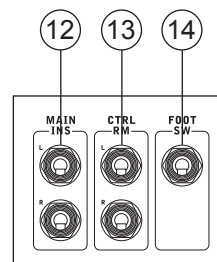

15. 群组控制

这些1/4"耳机插孔可输出调音台主控制面板上Group 1/5,2/6,3/7,和4/8衰减器输入的信号.可使用相应的选择器输出至左右主声道,也可馈送至多轨道录音,以及功放和音箱.Group 1的信号可复制到Group 5的输出,Group 2复到Group 6,以此类推.将群组输出连接至相应的多轨道输入声道,即可将这些输出制作成8轨道录音.同样的,AM844D也设有"Y"型接口.

16. AUX RETURN 辅助返送

此1/4"TRS辅助输入可将外部讯号处理器处理过的讯号返回调音台AM844D,必要时还可用作外部输入.正面面板配有一个音量控制.辅助返送1和2个输入,可接受单讯号,即把任一设备1/4"耳机插座插入左输入孔内,讯号便会自动复制到右输入声道.可兼容平衡和非平衡信号.

注意:EFX Return效果返送输入(AUX Return 3)接有设备时,调音台的内部数字效果器不可用.

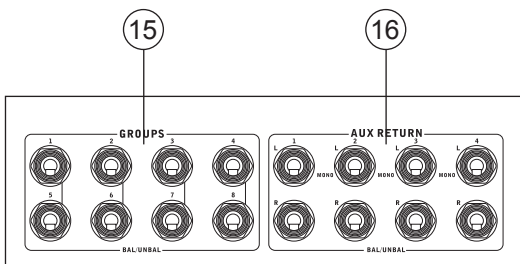

17. 电源连接器和保险丝盒

用于连接调音台的电源,使用时请用适配电源.保险丝盒位于AC电源下面,如果保险丝熔断,可打开盒盖,更换新的保险丝(规格见盒面).

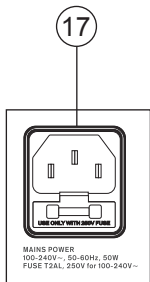

控制和设置

背板

18. POWER 电源开关

此开关为调音台开关控制.开启前,应将所有电平调至最低.

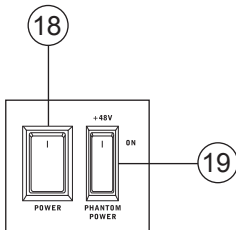

19. PHANTOM POWER 幻象电源开关

打开幻象电源开关,即可提供+48V电源,为电容式麦克风供电.开启幻象电源时左声道电平表上LED闪灯也将闪亮.在打开幻象电源时,应将所有电平控制钮打至最低,避免启动时音箱声音异常洪亮.

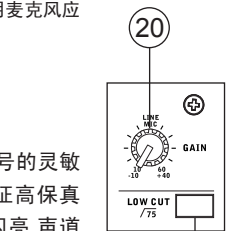

注意:幻象电源只与电容式麦克风兼容,若不使用麦克风应关闭幻象电源,以免损坏调音台线路.

声道控制

20. GAIN 高电平/麦克风增益控制

此旋钮控制单声道高电平/麦克风输入信号的灵敏度增益的适当调节,可输最大音量,并保证高保真音质.调节至适当位置时,峰值指示灯将闪亮.声道9-10和11-12的增益控制只影响麦克风的输入,声道13-14和15-16则只影响高电平输入(这些声道上无麦克风输入).

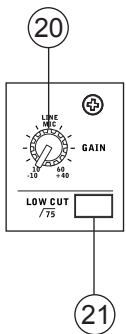

21. LOW CUT 低滤波器(75Hz)

此钮位于Ch1-8,可进行高通滤波,减少在18dB每八度音阶,低于75Hz的频率,以消除杂音.低切滤波功能只适用于单声道.

22. +4/-10dB 开关

位于立体声道9-10和11-12,可对输入信号进行调节,使得调音台适用于不同的操作电平.如果输入源为-10dBV(消费音频),则应开启此开关,使得信号处于可听范围.如果输入源为+4dBV(专业音频讯号),则应关闭此开关,防止调音台电路受损.如果您无法把握输入源的操作电平,我们建议您关闭此开关.

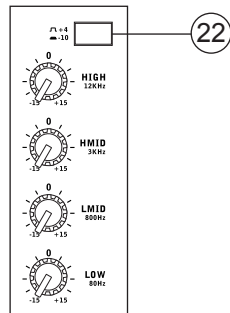

23. HIGH 高频控制

此控制可对高频12KHz的频率进行±15dB的增强或衰减,以调节音频,增加声音力道,如吉它,音钹,音乐合成器等.

24. MID 中频控制

此控制可对中频进行±15dB的增强或衰减调节.AM844D还可提供扫描控制,可对中频100Hz~8KHz进行选择调控.要调节中频并非易事,人们往往希望对中频进行削弱而非增强,以此缓和刺耳的人声和乐器声.

此调音台可提供高中和低中频控制,频率分别可设置为3KHz和800Hz.

25. LOW 低频控制

此控制可对低频80Hz进行±15dBu的增强或衰减调节,可对声音进行暖色处理,增加吉它,鼓声及电子琴的力道.

26. AUX 辅助控制

这4个辅助控制可调节输往辅助1-4混音总线的信号的电平,可连接舞台监听.AUX 1和AUX 2辅助1和辅助2设有推子前/推子后开关,可对辅助混音总线的电平进行衰减控制. AUX 3辅助3,功能相当于效果输出,输出的信号可连接至外部信号处理器(可通过辅助返送输出返回调音台),也可简单的用作辅助输出.AUX 3辅助3和AUX 4辅助4控制的为输入信号,可直接向相应的输出输送信号.

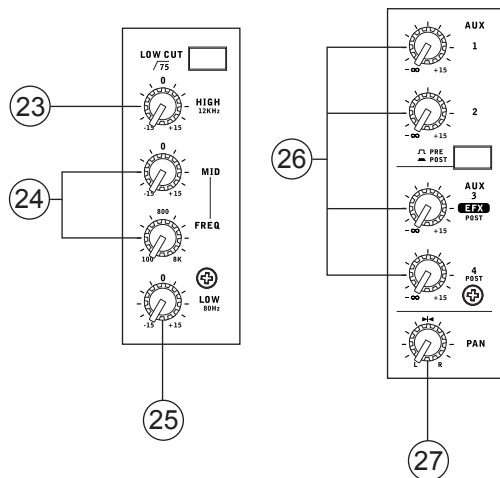

27. PAN 音场/平衡控制

此旋钮用以调节主混音左右两边接收信号的大小.经单声道,其可控制左右音场的音量.经立体声道,则可对左右两边的音频信号进行削弱,以达到平衡控制.

28. ON按钮和指示灯

打开按钮,即可将声道输入信号传送至MAIN L/R, GROUP 1/2, AUX和EFX总线.打开时闪灯也将闪亮.

29. 1-2,3-4,L-R钮

这些按钮可控制相应声道的音频路径.打开“1/2”或“3/4”钮可将信号分别输出至Group 1/2和3/4混音,打开“L-R”钮可将信号输出至MainL/R混音.

30. PEAK 峰值指示灯

当讯号接近6dB快要产生削波失真时,LED峰值指示灯闪动.可调节声道增益以减少峰值指示灯的闪动.此指示灯还配有Solo指示灯,当Solo开启时即会闪亮.

31. SOLO按钮

Solo按钮控制相应声道信号对Phones/Control Room耳机/控制室的传输.信号为输入/输出衰减取决于主控制区的pre/post按钮.此钮还可独立的控制各个声道的信号,可调节信号的输入增益,对信号进行监听.

32.声道电平控制(衰减器)

此控制可调节各声道通往相应混音总线的信号.

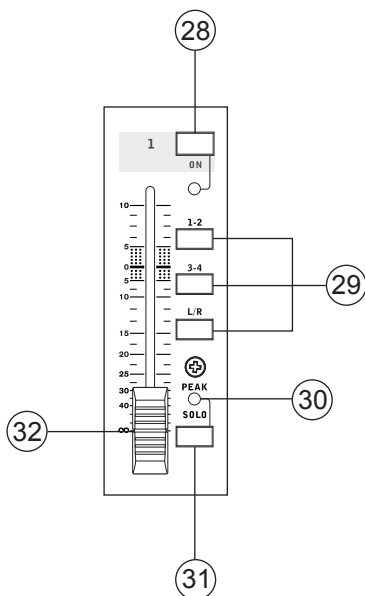

数位效果处理控制

33. 数位效果显示器

这个2位数字显示器可显示当前应用于EFX效果的节目的数值.当切换节目时,可滚动显示节目数值.如果数秒内不进行节目选择,显示值将回复至原节目.其它的功能,请参照数位效果表.

34. SIG和CLIP显示器

位于数位效果显示区,在效果处理器接受信号时,Sig灯将变亮,当超强信号突然回还前Clip灯将闪亮.如果Clip灯频繁闪亮时,请将一个或所有的EFX控制关小,以免信号电平过高.

35. 节目控制

此旋钮用于滚动各种效果.顺时针旋转,可调节较高的节目数值,逆时针旋转可调节较低的节目数值.按此按钮将用于新功能.选择节拍延时效果时,按此按钮可选择延长节拍的时间.多次按此按钮,效果处理器将记忆最后两次按动间的时间间隔,记录为延长时间,直至下次按钮(即使断电,操作仍将保存).选择节拍延时效果时,数位效果显示面板上的小LED灯将以选择间隔闪动.

36. ON效果开关

此按钮为内建效果处理器的开关.

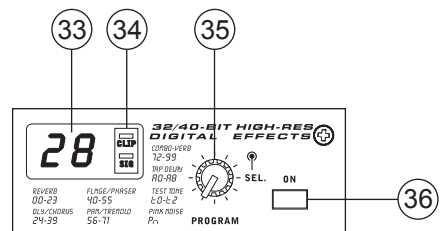

控制面板

37. AUX RETURN 1 and 2 辅助返送1和2

这些旋钮可调节STEREO AUX Return 立体辅助返送的输入信号的大小.“to AUX Send 1”和“to AUX Send 2”可调节AUX Return辅助返送通往AUX辅助混音总线的输入信号的大小并进行效果监听输出.

38. EFX Return效果返送控制

此旋钮可调节AUX Return 3辅助返送3的输入信号的大小.若辅助返送3的插孔未接入任何设备,则可用于控制内建效果器接收信号的大小.

39. MAIN L/R和GROUP控制钮

前一个按钮可在Main L/R与Group混音总线间选择控制AUX Return 3辅助混音总线输出信号的目的.当选择将信号输送至“To Group”时,即可将信号传输至Group 1-2或3-4.

40. AUX Return 4 辅助返送4

此旋钮可调节STEREO AUX Return 4立体辅助返送4的输入信号的大小.“C-R Phones Only”控制钮可将信号输往Phones/Control Room耳机/控制室进行监听.

41. SOLO RETURNS Solo返送控制

按此按钮可将所有AUX Return辅助返送的信号输往Solo混音总线.未启动时,则将信号传送至Phones/Control Room耳机/控制室.Solo按钮开启时,相应的LED指示灯也将变亮.

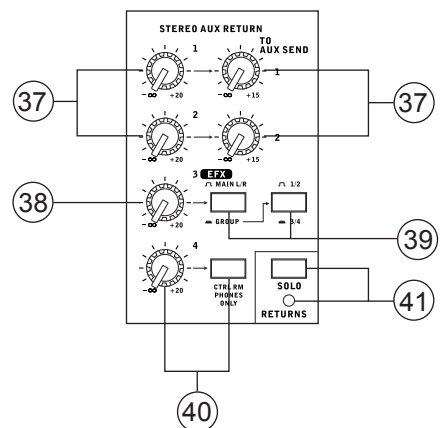

42. AUX SEND 辅助输出控制

这些旋钮可控制AUX 1,2和3/4输往对应AUX输出信号的大小.对应设置的Solo钮可将信号切换输入至Phones/Control Room耳机/控制室混音总线.

43. AUX SOLO 辅助Solo控制

Solo钮可将AUX1,2和3/4输出信号切换输入至Phones/Control Room耳机/控制室混音总线.

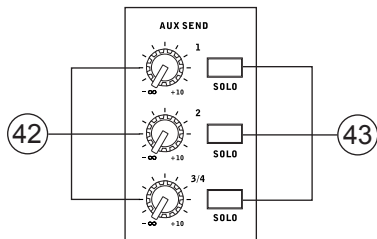

44. SOLO MODE 控制钮和指示灯

此按钮可对Solo声源进行输入(普通)和输出(电平设置)调节,后传输至Phones/Control Room耳机/控制室混音总线.当电平表旁边的Solo指示灯闪亮时,表示一个或多个Solo钮开启.可根据电平表对Solo信号的显示调节声道.当Solo指示灯为绿色时,Solo的信号为输入信号,指示灯为红色,Solo的信号为输出信号.未开启Solo钮时,电平表将显示Phones/Control Room耳机/控制室选择的声源(Main L-R, Group 1-2, Group 3-4以及2T 返送).电平表显示的为选择信号的加值.

45. 2T RTN 2T返送

旋转2T控制钮可调节2T返送的输出信号.调节“to Main L/R”可将2T返送的信号传输至Main L-R混音总线.此操作后,2T信号将不能被传输至Rec Out录音输出,以防信号回授至2T返送.

46. PHONES/CTRL RM 耳机/控制室控制

此旋钮可调节Phones/Control Room耳机/控制室馈入信号.此旋钮下的Source选择键可控制输往Phones/Control Room耳机/控制室信号的声源.

47. 耳机/控制室SOURCE声源控制

这四个按钮可选择Phones/Control Room耳机/控制室输入信号.单选或连选即可选择性的输入Main L-R, Group 1-2, Group 3-4以及2T 返送的信号.

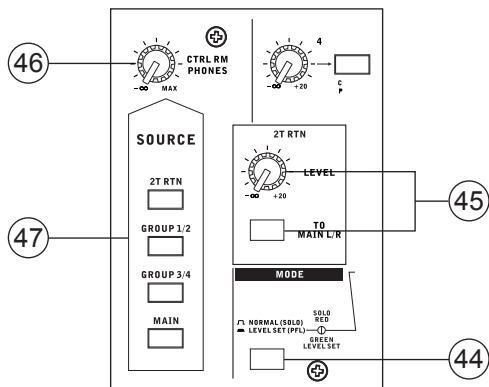

48. +48V指示器

当幻象电源打开时,此指示灯为亮.

49. POWER 电源指示器

当调音台的电源打开时,此指示灯为亮.

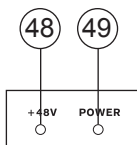

50. 电平表

此两列电平表可对Main L/R输出信号作出准确的显示.0dB指示灯为亮时等同于+4dBu的输出(平衡),1.5dB信号回还时PEAK指示灯为亮.使用时,请保证电平表的显示数值在0dBu上下稳定浮动.

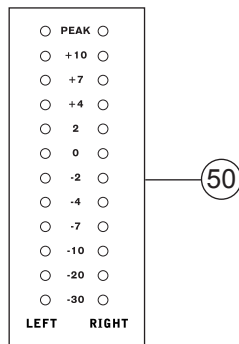

51. Group 1/5,2/6,3/7,4/8 群组 1/5,2/6,3/7,4/8 控制

这四个衰减器调节群组1-4的输入信号(5-8群组的为双输入),可将信号输送至AM844D背板对应的群组输出连接的外部设备,如效果处理器,或多轨道录音器.该衰减器可处理各种mono,立体声道,以及AUX Return 3辅助返送3的信号.将衰减滑杆打至最高,可对信号进行10dB的增益调节,向下滑动滑杆,即可削减信号.

Group控制有左右两个控制钮,分别控制Group输往Main Left和Right的信号.

52. MAIN L/R FADER Main L/R 衰减器

这两个衰减器控制Main Left和Right馈入信号的大小,后输送至Main L和R输出.将滑杆推至顶部时,衰减器可对信号提供10dB的增益,滑杆滑至最低时,可削减信号.

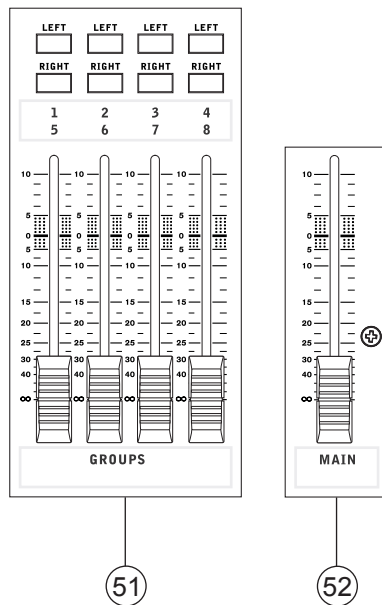

规格

输入	
声道总数	12
平衡Mono麦克风/高电平声道	8
平衡麦克风/立体高电平声道	2
平衡立体高电平声道	2
辅助返送	4路立体声
2T 输入	立体 RCA
输出	
立体Main L/R	2x1/4"TRS,Bal. &2xXLR
主输出(带插入点)	是
录音输出	立体 RCA
控制室 L/R	2x1/4"TS
耳机输出	2
直接输出	麦克风/高电平 Ch1~Ch8
声道带	12
辅助输出	4
音场/平衡控制	是
声道插入	Ch1~Ch8
音量控制	60mm衰减器
控制面板	
辅助输出控制	3
控制辅助输出Solo	3
立体辅助返送	4
副群组辅助返送	1
监听效果返送	2
全球 AFL/PFL Solo模式	是
衰减器	4个副编组,Main L&R
电平表	
声道数	2
区数	12
幻象电源供应	+48V DC
开关	控制
32/40-bit数位效果处理器	100种效果,节拍延时和声调测试以及脚踏开关
频率响应(麦克风输入至任意输出)	
20Hz~60KHz	+0/-1 dB
20Hz~100KHz	+0/-3 dB
串音(1KHz在0dBu,频宽20Hz~20KHz,声道输入至Main L/R输出)	
任一声道衰减,其余声道均衰减	<-90dB
噪音20Hz~20KHz;主输出测量频宽,声道1-4单位增益,EQ平展;所有声道在主混音,声道1/3于最左端,声道2/4于最右端.基准=+6dBu	
主控制一致,声道衰减	-86.5 dBu
主控制一致,声道衰减一致	-84 dBu
S/N比,基准+4	>90 dB

麦克风前置放大 E.I.N. (150ohms,最大增益)	<-129.5 dBm
总谐波失真(任何输出,1KHz在+14dBu,频宽 20Hz~20KHz,声道均有输入)	<0.005%
共模抑制比(1KHz在-60dBu,增益最大)	80dB
最大电平	
麦克风前置输入	+10dBu
其它输入	+21dBu
平衡输出	+28dBu
阻抗	
麦克风前置输入 其他输入(除插入点以外)	2 K ohms 10 K ohms
RCA 2T 输出 Ch 均衡	1.1 K ohms 3段,+/-15dB(立体 Ch 4段)
中频均衡(mono声道) 低中频均衡(立体声道)	100-8K Hz,可调节 800Hz
高中频均衡(立体声道)	3KHz
高频均衡	12kHz
低通滤波器	75Hz(-18 dB/oct)
内建电源供应器	100-240 VAC,50/60 Hz
净重	5.9 kg(13 lbs)
尺寸(WxHxD)	418x140x438 mm (16.5"x5.5"x17.25")

Digital Effect Table Tabla de Efecto Digital 数字效果图表

NO	PROGRAM NAME	PARAMETER SETTING	
	ROOM	REV-TIME	EARLY LEVEL
00	COMPACT ROOM 1	0.05	100
01	COMPACT ROOM 2	0.4	0
02	SMALL ROOM 1	0.45	100
03	SMALL ROOM 2	0.6	90
04	MID ROOM 1	0.9	100
05	MID ROOM 2	1	50
06	BIG ROOM 1	1.2	100
07	TUNNEL	3.85	100
	HALL	REV-TIME	EARLY LEVEL
08	JAZZ CLUB	0.9	90
09	SMALL HALL 1	1.5	72
10	SMALL HALL 2	1.75	85
11	SPRING HALL	1.9	98
12	MID HALL 1	2.3	100
13	MID HALL 2	2.45	80
14	RECITAL HALL	2.7	96
15	BIG HALL 2	3.3	88
	PLATE	REV-TIME	HPF
16	SMALL PLATE	0.9	0
17	TAIL PLATE	1.2	20
18	MID PLATE 1	1.3	0
19	MID PLATE 2	2.2	0
20	REVERSE PLATE	2.25	42
21	LONG PLATE 1	2.6	80
22	LONG PLATE 2	3	625
23	LONG PLATE 3	4.2	0
	DELAY-1(stereo)	DELAY AVERG.	R-LEVEL
24	SHORT DELAY 1	0.07	60
25	SHORT DELAY 2	0.14	60
26	PING PONG DELAY	0.11	55
27	MID DELAY 1	0.15	55
28	MID DELAY 1	0.3	60
29	SHORT DELAY 1 (MONO)	0.06	100
30	MID DELAY 1 (MONO)	0.13	100
31	LONG DELAY 1 (MONO)	0.18	100
	CHORUS	LFO	DEPTH
32	SOFT CHORUS	0.2	56
33	SOFT CHORUS 2	0.5	70
34	SOFT CHORUS 3	0.8	75
35	WARM CHORUS	1.8	85
36	WARMER CHORUS 1	3.2	80
37	WARMER CHORUS 2	5.2	45
38	WARMER CHORUS 3	7.8	52
39	HEAVY CHORUS	9.6	48
	FLANGER	LFO	DEPTH
40	CLASSIC FLANGER 1	0.1	44
41	CLASSIC FLANGER 2	0.3	63
42	GENTLE FLANGER	0.6	45
43	WARM FLANGER	1.6	60
44	MODERN FALANGER 1	2	85
45	MODERN FALANGER 2	2.8	80
46	DEEP FALANGER 1	4.6	75
47	DEEP FALANGER 2	10	60
	PHASER	LFO	DELAY
48	CLASSIC PHASER 1	0.1	3.6
49	CLASSIC PHASER 2	0.4	2.6
50	COOL PHASER	1.4	0.7
51	WARM PHASER	3.2	0.3
52	HEAVY PHASER 1	5	1.2
53	HEAVY PHASER 2	6	2.8
54	WILD PHASER 1	7.4	0.8
55	WILD PHASER 2	9.6	4.8

NO	PROGRAM NAME	PARAMETER SETTING	
	PAN	SPEED	TYPE
56	SLOW PAN	0.1	R->L
57	SLOW PAN 1	0.1	R<->L
58	SLOW PAN 2	0.4	R->L
59	MID SHIFT	0.8	R<->L
60	MID SHIFT 1	1.2	L->R
61	MID SHIFT 2	1.8	L->R
62	MID SHIFT 3	1.8	R->L
63	FAST MOVE	3.4	R<->L
	TREMOLO	SPEED	MODE-TYPE
64	LAZY TREMOLO	0.8	TRG
65	VINTAGE TREMOLO	1.5	TRG
66	WARM TREMOLO	2.8	TRG
67	WARM TREMOLO 1	4.6	TRG
68	HOT TREMOLO	6.8	TRG
69	HOT TREMOLO 1	9.6	TRG
70	CRAZY TREMOLO 1	15	TRG
71	CRAZY TREMOLO 2	20	TRG
	DELAY+REV	REV	DELAY-1
72	DELAY+REV 1	1	1
73	DELAY+REV 2	2	2
74	DELAY+REV 3	3	3
75	DELAY+REV 4	4	4
76	DELAY+REV 5	5	5
77	DELAY+REV 6	6	6
78	DELAY+REV 7	7	7
79	DELAY+REV 8	8	8
	CHORUS+REV	REV	CHORUS
80	CHORUS+REV 1	1	1
81	CHORUS+REV 2	2	2
82	CHORUS+REV 3	3	3
83	CHORUS+REV 4	4	4
84	CHORUS+REV 5	5	5
85	CHORUS+REV 6	6	6
86	CHORUS+REV 7	7	7
87	CHORUS+REV 8	8	8
	FLANGER+REV	REV	FLANGER
88	FLANGER+REV 1	1	1
89	FLANGER+REV 2	2	2
90	FLANGER+REV 3	3	3
91	FLANGER+REV 4	4	4
92	FLANGER+REV 5	5	5
93	FLANGER+REV 6	6	6
94	FLANGER+REV 7	7	7
95	FLANGER+REV 8	8	8
	GATED-REV	RELEASE	REV
96	GATED-REV-1 9	0.02	TAIL PLATE
97	GATED-REV-2 10	0.2	TAIL PLATE
98	GATED-REV-1 9	0.02	REVERSE PLATE
99	GATED-REV-2 10	0.5	REVERSE PLATE
	TAP DELAY	FB LEVEL	RANGE
A0	TAP DELAY	0	100mS - 2.7S
A1	TAP DELAY	10	100mS - 2.7S
A2	TAP DELAY	20	100mS - 2.7S
A3	TAP DELAY	30	100mS - 2.7S
A4	TAP DELAY	40	100mS - 2.7S
A5	TAP DELAY	50	100mS - 2.7S
A6	TAP DELAY	60	100mS - 2.7S
A7	TAP DELAY	70	100mS - 2.7S
A8	TAP DELAY	80	100mS - 2.7S
	TEST TONE	FREQUENCY	SHAPE
T0	LOW FREQUENCY	100Hz	SINEWAVE
T1	MID FREQUENCY	1kHz	SINEWAVE
T2	HIGH FREQUENCY	10kHz	SINEWAVE
PN	PINK NOISE	20Hz~20kHz	

APPLICATION

There are potentially hundreds of ways to connect instruments and devices to the AM Mixers. It is advisable that you explore the functions and find the best setup possible for your needs, which may depend on what instruments you wish to connect, as well as how many external devices you wish to connect and your required monitoring applications. Combining the use of different instruments with the mixer's special functions will ensure that your audio sounds exactly the way you want it.

APLICACIÓN

Existen cientos de maneras posibles de conectar instrumentos y dispositivos a las Mezcladoras AM. Se recomienda que explore las funciones y encuentre la mejor configuración posible para sus necesidades, que dependerá de qué instrumentos y cuántos dispositivos externos se quiere conectar y sus aplicaciones de monitoreo requeridas. Combinando el uso de diferentes instrumentos con las funciones especiales de la mezcladora asegurará que su audio se escucha exactamente como usted quiere.

应用

接下来的几页将向您介绍AM系列的应用范例.所举的实例并不能涵盖AM的全部功能,但却可为您安装设备带来一定的参考价值.正确的连接麦克风,吉它,鼓声产生器,电子琴,以及录音设备,信号处理器,功放,音箱,将为您在现场演出以及不同场合的表演带来意想不到的效果.

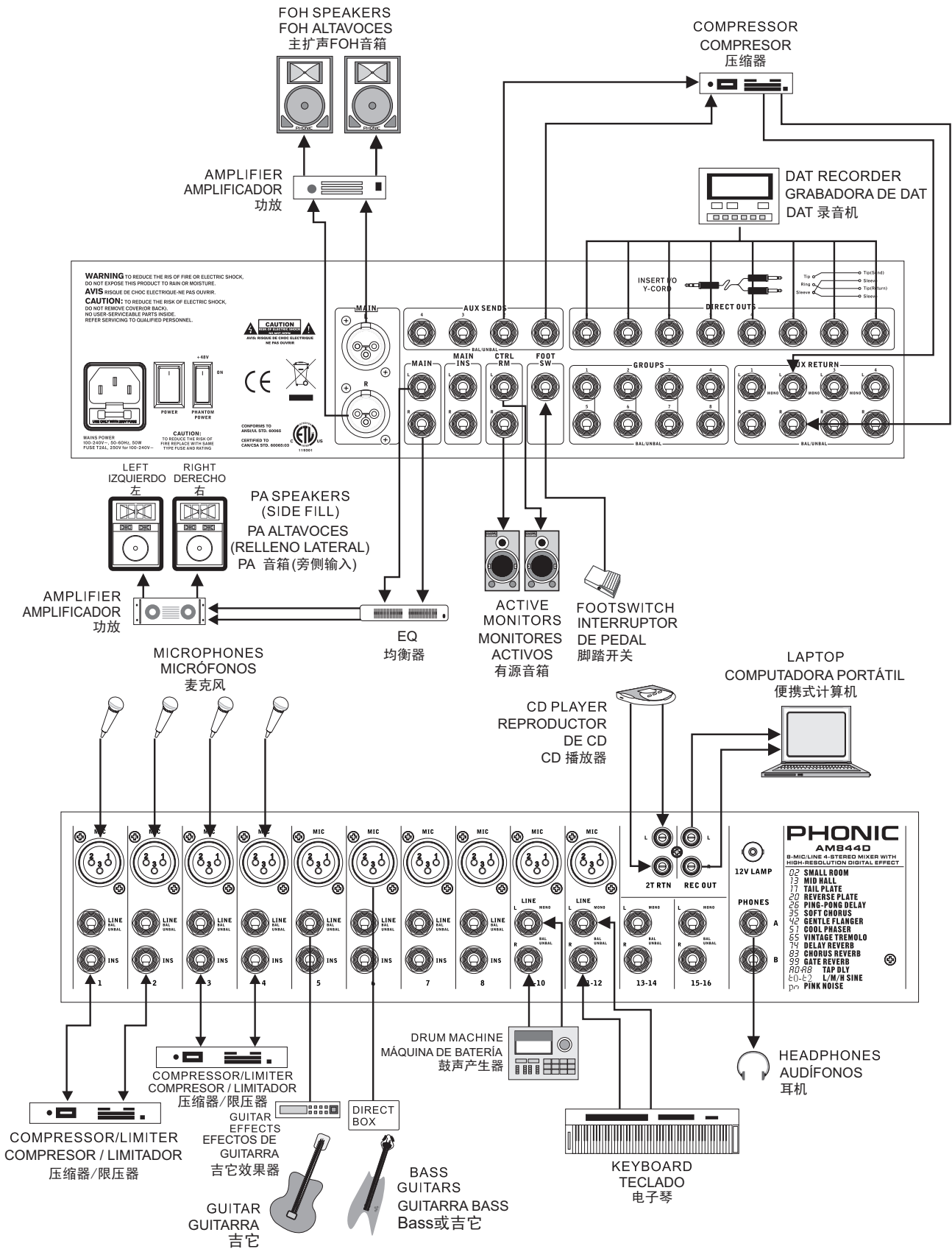

DIMENSION DIMENSION 尺寸

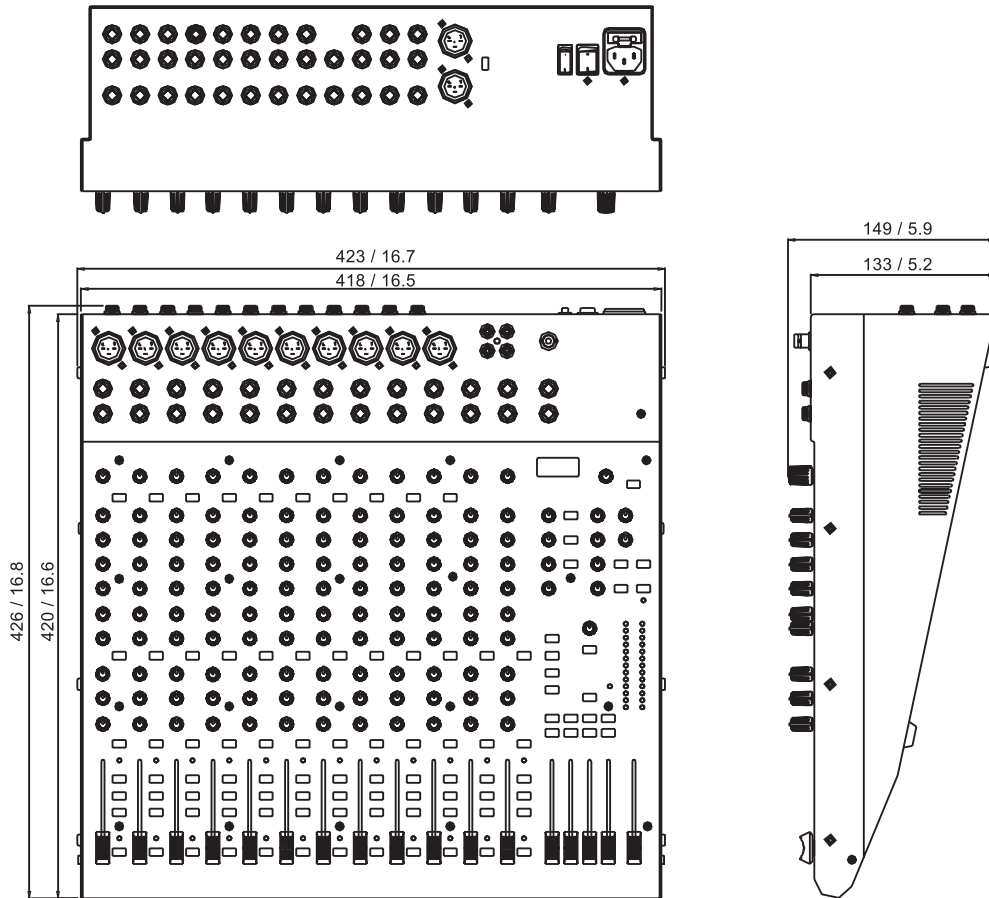

measurements are shown in mm/inches
 Todas las medidas están mostradas en mm/pulgadas.
 尺寸是以毫米mm/英寸inch表示。

BLOCK DIAGRAM DIAGRAMA DE BLOQUE 线路图

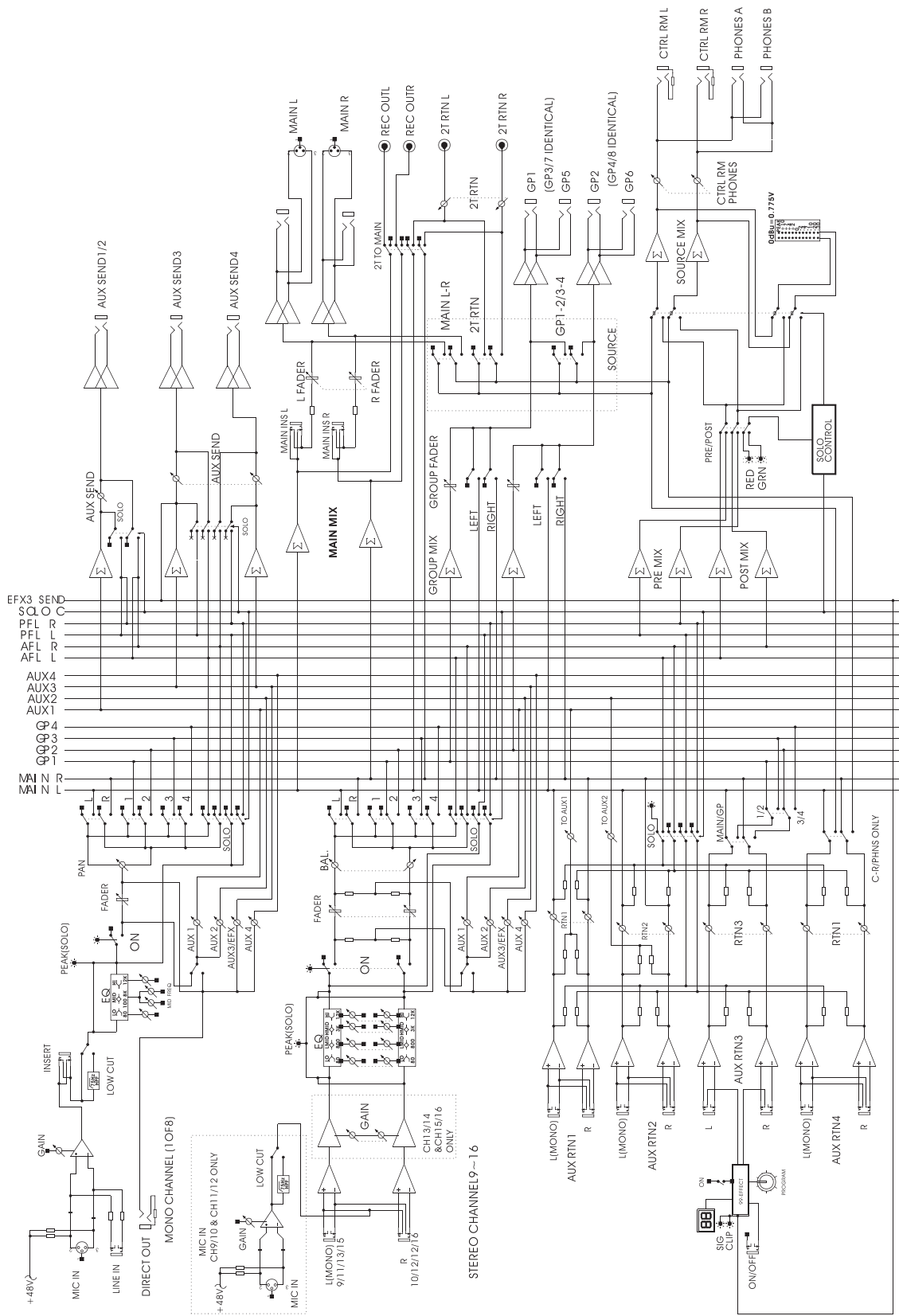

TO PURCHASE ADDITIONAL PHONIC GEAR AND ACCESSORIES

To purchase Phonic gear and optional accessories, contact any authorized Phonic distributor. For a list of Phonic distributors please visit our website at www.phonic.com and click on Get Gear. You may also contact Phonic directly and we will assist you in locating a distributor near you.

SERVICE AND REPAIR

For replacement parts, service and repairs please contact the Phonic distributor in your country. Phonic does not release service manuals to consumers, and advice users to not attempt any self repairs, as doing so voids all warranties. You can locate a dealer near you at <http://www.phonic.com/where/>.

WARRANTY INFORMATION

Phonic stands behind every product we make with a no-hassles warranty. Warranty coverage may be extended, depending on your region. Phonic Corporation warrants this product for a minimum of one year from the original date of purchase against defects in material and workmanship under use as instructed by the user's manual. Phonic, at its option, shall repair or replace the defective unit covered by this warranty. Please retain the dated sales receipt as evidence of the date of purchase. You will need it for any warranty service. No returns or repairs will be accepted without a proper RMA number (return merchandise authorization). In order to keep this warranty in effect, the product must have been handled and used as prescribed in the instructions accompanying this warranty. Any tempering of the product or attempts of self repair voids all warranty. This warranty does not cover any damage due to accident, misuse, abuse, or negligence. This warranty is valid only if the product was purchased new from an authorized Phonic dealer/distributor. For complete warranty policy information, please visit <http://www.phonic.com/warranty/>.

CUSTOMER SERVICE AND TECHNICAL SUPPORT

We encourage you to visit our online help at <http://www.phonic.com/support/>. There you can find answers to frequently asked questions, tech tips, driver downloads, returns instruction and other helpful information. We make every effort to answer your questions within one business day.

CÓMO COMPRAR EQUIPO ADICIONAL Y ACCESORIOS DE PHONIC

Para comprar equipos y accesorios opcionales de Phonic, póngase en contacto con cualquiera de los distribuidores autorizados de Phonic. Para una lista de los distribuidores de Phonic visite nuestra página web en www.phonic.com y entre a la sección Get Gear. También, puede ponerse en contacto directamente con Phonic y le ayudaremos a encontrar un distribuidor cerca de usted.

SERVICIO Y REPARACIÓN

Para refacciones de reemplazo y reparaciones, por favor póngase en contacto con nuestro distribuidor de Phonic en su país. Phonic no distribuye manuales de servicio directamente a los consumidores y, avisa a los usuarios que no intenten hacer cualquier reparación por sí mismo, haciendo ésto invalidará todas las garantías del equipo. Puede encontrar un distribuidor cerca de usted en <http://www.phonic.com/where/>.

INFORMACIÓN DE LA GARANTIA

Phonic respalda cada producto que hacemos con una garantía sin enredo. La cobertura de garantía podría ser ampliada dependiendo de su región. Phonic Corporation garantiza este producto por un mínimo de un año desde la fecha original de su compra, contra defectos en materiales y mano de obra bajo el uso que se instruya en el manual del usuario. Phonic, a su propia opinión, reparará o cambiará la unidad defectuosa que se encuentra dentro de esta garantía. Por favor, guarde los recibos de venta con la fecha de compra como evidencia de la fecha de compra. Va a necesitar este comprobante para cualquier servicio de garantía. No se aceptarán reparaciones o devoluciones sin un número RMA apropiado (return merchandise authorization). En orden de tener esta garantía válida, el producto deberá de haber sido manejado y utilizado como se describe en las instrucciones que acompañan esta garantía. Cualquier atentado hacia el producto o cualquier intento de repararlo por usted mismo, cancelará completamente esta garantía. Esta garantía no cubre daños ocasionados por accidentes, mal uso, abuso o negligencia. Esta garantía es válida solamente si el producto fue comprado nuevo de un representante/distribuidor autorizado de Phonic. Para la información completa acerca de la política de garantía, por favor visite <http://www.phonic.com/warranty/>.

SERVICIO AL CLIENTE Y SOPORTE TÉCNICO

Le invitamos a que visite nuestro sistema de ayuda en línea en www.phonic.com/support/. Ahí podrá encontrar respuestas a las preguntas más frecuentes, consejos técnicos, descarga de drivers, instrucciones de devolución de equipos y más información de mucho interés. Nosotros haremos todo el esfuerzo para contestar sus preguntas lo antes posible.

购买Phonic产品及其周边器材

使用者如需购买Phonic产品及其周边器材, 请与Phonic授权的经销商取得联系。访问我们的网站 www.phonic.com, 点击 Get Gear 即可查询Phonic地区经销商的联系方式。您也可直接联系Phonic公司, 我们将协助您快速定位离您最近的经销商。

服务与维修

订购替换零件或维修事宜, 请与您所在地区的Phonic经销商联系。Phonic不对使用者发行维修手册, 且建议使用者切勿擅自维修机器, 否则将无法获得任何保固服务。您可登录 <http://www.phonic.com/where/> 定位离您最近的经销商。

产品保固资讯

Phonic承诺对每项产品提供最完善的保固服务。我们将根据客户群体所在的地区来拓展我们的服务所涵盖的范围。自原始购买日起, Phonic即对在严格遵照使用说明书的操作规范下, 因产品材质和做工所产生的问题提供至少1年的保固服务。Phonic可在此保固范围内任意地选择维修或更换缺陷产品。请务必妥善保管购买产品的凭证, 以此获得保固服务。未获得RMA号的将不予受理退货, 以及保固服务。保固服务只限于正常使用情况下产生的问题。使用者需严格遵照使用说明书正确使用, 任何肆意损坏或擅自维修机器, 意外事故, 错误使用, 人为疏忽, 都将不在保固受理范围内。此外, 担保维修只限于在授权经销商处的有效购买。欲知全部的保固政策资讯, 请参考 <http://www.phonic.com/warranty/>。

客户服务和技术支持

欢迎您访问我们的网站 <http://www.phonic.com/support/>。从该网站上, 您可获得各种常见问题的答案, 技术指导, 并可下载产品驱动, 获得有关退货指导以及其它帮助资讯。我们竭尽全力在一个工作日内回复您的询问。

PHONIC

support@phonic.com <http://www.phonic.com>

PHONIC
WWW.PHONIC.COM